

Fitting instructions

Make: Vw/Ford/Seat

Sharan/Galaxy/Alhambra; 2000->

Type: 4683

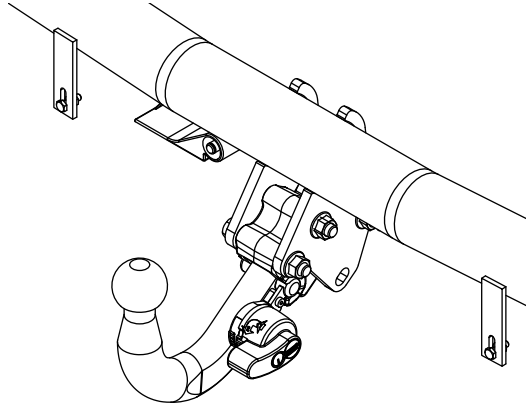

- NL Montagehandleiding
- GB Fitting instructions
- D Montageanleitung
- F Instructions de montage
- S Monteringsanvisningar
- DK Montagevejledning
- E Instrucciones de montaje
- I Istruzioni per il montaggio
- PL Instrukcja montażu
- SF Asennusohjeet
- CZ Pokyny k montáži
- H Szerelési útmutató
- RUS Руководство для монтажа

BRINK®

Your perfect fit
brink.eu

Couplingsclass: A50-X



94/20/EC



e11 00-5912

Max. mass trailer : 2100 kg

Max. vertical load : 85 kg



D-Value: 11,2 kN

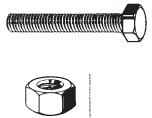

10.9

10

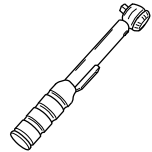



0km

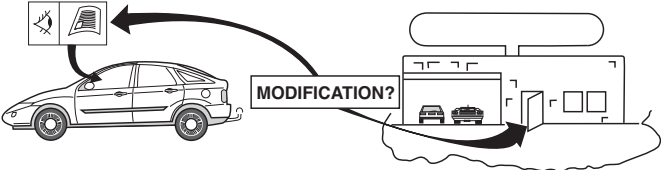

+

1000km

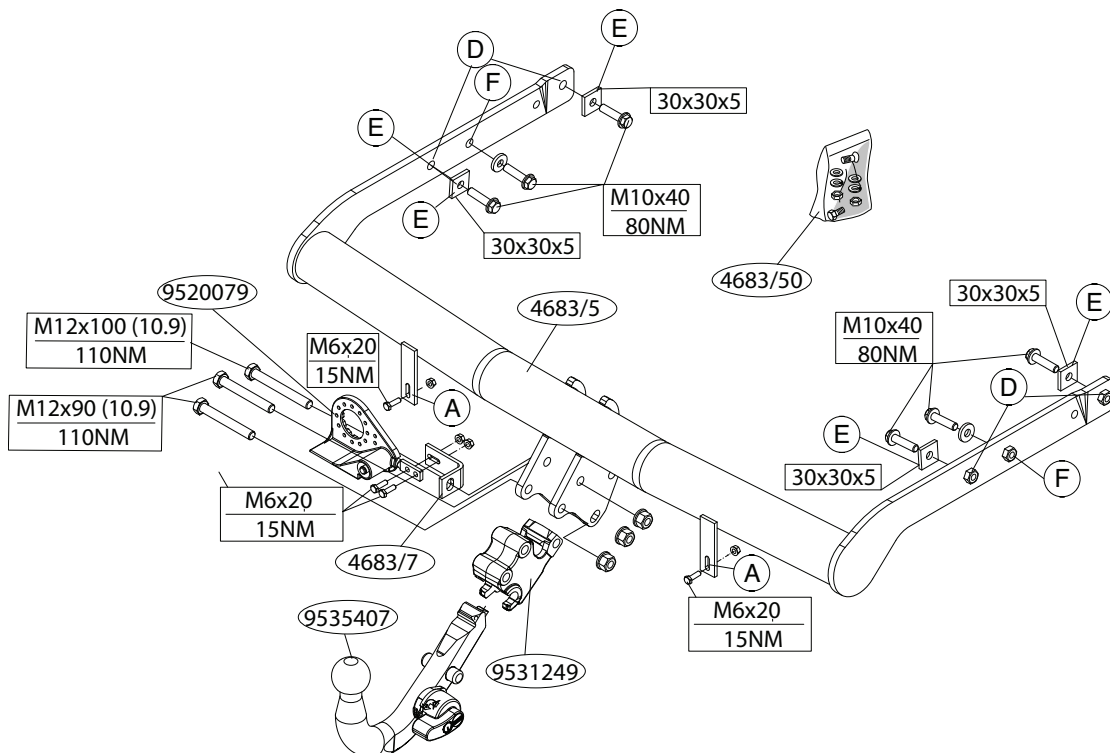

ser.nr: 

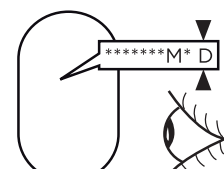

ser.nr: 



ser.nr:

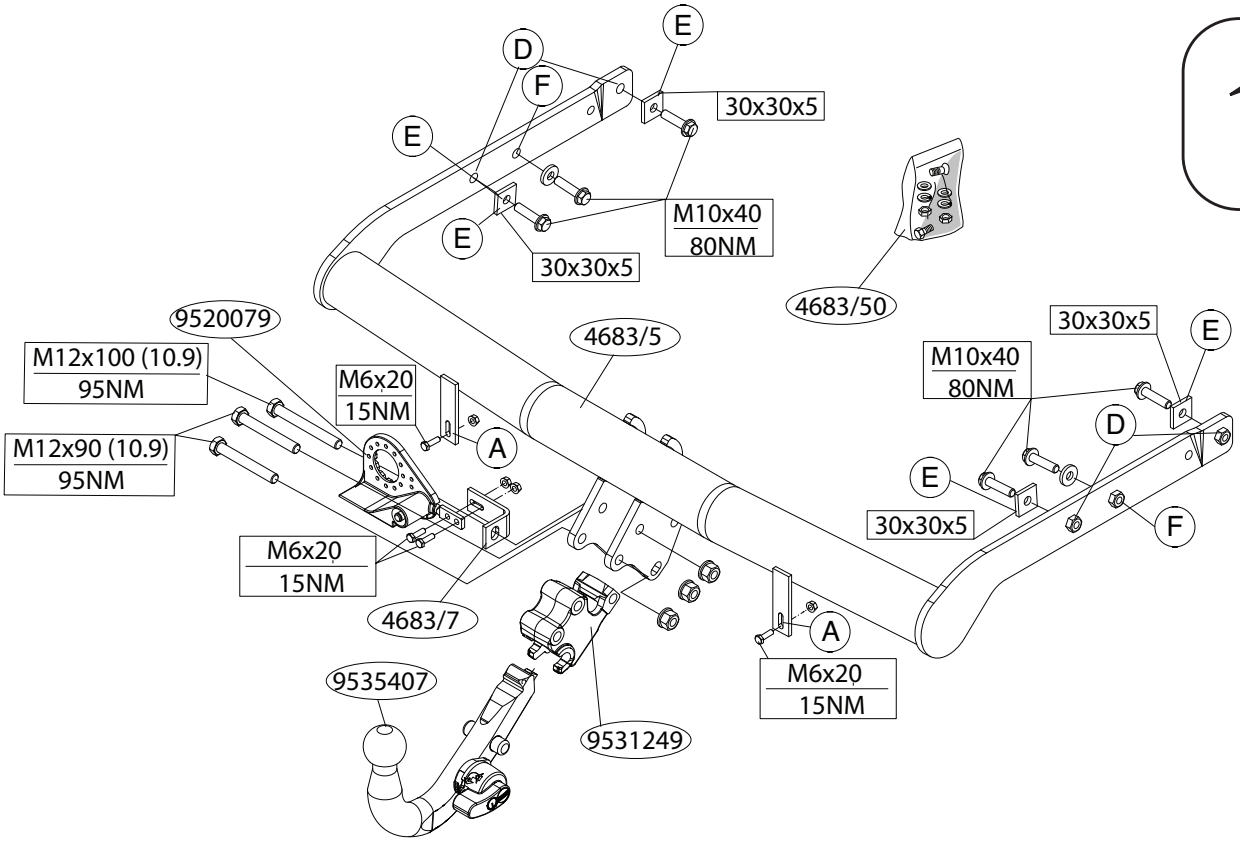
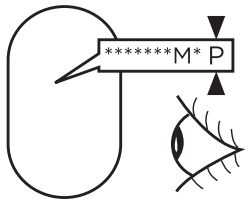

Voor dat u met de montage begint dient u op het typeplaatje te kijken welke schets, in de handleiding, van toepassing is.

1. Demonteer de bumper. Hiertoe dient men de afdekkappen onder de achterlicht units eerst te demonteren (fig. 1). Let op!!! Men dient er voor te zorgen dat de bumper niet kan beschadigen. Demonteer het stalen bumperbinnenwerk, deze komt te vervallen. Wanneer het voertuig is voorzien van PDC (Parc Distance Control) de kabel houder terplaatse van de punten A losnemen uit de bumper (zie foto). Plaats twee M6x20 bouten in de bumper op een afstand van 545mm uit elkaar zodat deze corresponderen met de gaten A op de trekhaak. Laat de uitlaat en het reservewiel zakken en demonteer het hitteschild.
2. Schuif de trekhaak in het chassis en bevestig deze t.p.v. de punten D, op de bestaande gaten in het chassis, d.m.v. vier zelfborgende ribbouten M10x40 inclusief contra's E (30x30x5). Bevestig t.p.v. de punten F, op de bestaande gaten in het chassis, twee zelfborgende ribbouten M10x40 inclusief sluitringen (ø25x10,5x4). Draai alle bouten en moeren volgens tabel vast.
3. Zaag overeenkomstig fig.2 het aangegeven deel uit de bumper. Plaats de bumper en bevestig deze t.p.v. de punten A aan de trekhaak m.b.v. twee moeren M6 inclusief sluit en veerringen. Bevestig de bumper op de overige bevestigingspunten aan de auto.

De wegklapbare stekkerplaat wordt d.m.v. twee bouten M6x20 inclusief veer-sluitringen en zelfborgende moeren aan de trekhaak gemonteerd. Herplaats het onder punt één verwijderde.

Raadpleeg voor demontage en montage van voertuig onderdelen het werkplaats handboek.

Raadpleeg voor montage en bevestigingsmiddelen de schets.

Raadpleeg voor montage en demontage van het afneembare kogelsys-

teem de bijgevoegde montagehandleiding.

Belangrijk!

Om remleidingen en ABS-kabel te beschermen tegen oververhitting (veroorzaakt door de uitlaat) verdient het aanbeveling om een hitteschild te monteren VW ordernr.: 7MO611 732 A en N016.1943 (3x). Het hitteschild en bevestigingsmateriaal zijn niet bij de trekhaak inbegrepen. Raadpleeg hiervoor U dealer.

BELANGRIJK:

- * Voor eventueel noodzakelijke aanpassing(en) "van het voertuig" dient men de dealer te raadplegen.
- * Indien op de bevestigingspunten een bitumen of anti-dreunlaag aanwezig is, dient deze verwijderd te worden.
- * Voor de max. toegestane massa, welke uw auto mag trekken, dient u uw dealer te raadplegen.
- * **Bij het boren dient men er zorg voor te dragen, dat electriciteits-, rem- en brandstofleidingen niet worden geraakt.**
- * Verwijder "indien aanwezig" de plastic dopjes uit de puntlasmoeren.
- * Deze handleiding dient na montage bij de voertuigpapieren gevoegd te worden.

Before you start the fitting you must check the type plate to determine which sketch, in the fitting instruction, is applicable.

1. Remove the bumper. The covers under the rearlight units need to be removed first (fig. 1). Take care! The bumper must not be damaged. Remove the bumper's steel inner fittings; these will not be replaced. If the vehicle is fitted with PDC (Parc Distance Control), remove the cableholder from the bumper at points A (see photo). Place two M6x20 bolts in the bumper at a distance of 545mm from each other so they line up with the holes A on the towbar. Lower the spare wheel. Allow the

exhaust to drop down and remove the heat shield.

2. Push the towbar into the chassis and attach it at points D, in the existing holes in the chassis, using four M10x40 self-locking ribbed bolts, including backplates E (30x30x5). At points F, using the existing holes in the chassis, attach two M10x40 self-locking ribbed bolts, including flat washers (Ø25x10.5x4). Tighten all nuts and bolts to the torque indicated in the table.

3. Saw out the part of the bumper indicated, using fig.2 as a guide. Position the bumper and attach it to the towbar at points A using two M6 nuts, including flat and spring washers. Attach the bumper to the remaining fixing points on the car.

Fit the ball housing. The foldaway socketplate should be fitted to the towbar using two M6x20 bolts including flat and spring washers and self-locking nuts. Replace the parts you removed in step 1.

For dismantling and fitting the vehicle parts, see the site handbook.

For fitting instructions and attachment method, see drawing.

See the assembly manual supplied for instructions on fitting the removable ball system.

Important!

To protect the brake wiring and ABS cable from overheating (caused by the exhaust), it is recommended that a heat shield be fitted. VW order number: 7M0611 732 A and N016. 1943 (3x). The heat shield and fitting accessories are not included with the towbar. Please consult your dealer.

NOTE:

*** Should this installation process entail the cutting of the bumper – confirmation MUST be obtained by the installation engineer of the customer's acceptance prior to completion. Brink International do not accept responsibility for any matters arising as a result of this miscommunication.**

tion.

- * The dealer should be consulted for possible necessary adjustment(s) "of the vehicle".
- * Remove the insulating material from the contact area of the fitting points.
- * Consult your dealer for the maximum tolerated pull weight and ball hitch pressure of your vehicle.
- * **Do not drill through electrical-, brake- or fuellines.**
- * Remove (if present) the plastic caps from the spot welding nuts.
- * This fitting instruction has to be enclosed in the vehicle documents after fitting the towbar.



MONTAGEANLEITUNG

Vor Beginn des Einbaus ist anhand der Typplakette der Anhängerkupplung festzustellen welches Bild in der Einbauanleitung maßgebend ist.

1. Entfernen Sie die Stoßstange. Hierzu müssen Sie die Abdeckkappen unter den Rücklichtern erst abmontieren (Abb.1.) Achtung!!! Sorgen Sie dafür, dass die Stoßstange während der Arbeiten nicht beschädigt wird. Demontieren Sie die stählerne Stoßstangeninnenverkleidung, diese wird später nicht mehr benötigt. Wenn das Fahrzeug mit einer PDC (Parc Distance Control) ausgestattet ist, muss die Kabelhalterung bei den Punkten A aus der Stoßstange gelöst werden (siehe Foto). Befestigen Sie zwei M6x20-Schrauben in der Stoßstange mit einem Abstand von 545 mm zueinander, so dass diese mit den auf der Anhängervorrichtung befindlichen Löchern A korrespondieren. Das Ersatzrad herunter lassen. Den Auspuff runter hängen lassen und das Hitzeschild demontieren.
2. Schieben Sie die Anhängervorrichtung in das Fahrgestell und befestigen Sie diese bei den Punkten D auf den bestehenden Löchern im Fahrgestell mit vier selbstsichernden M10x40-Ribbenschrauben einschließlich Gegenplatten E (30x30x5). Befestigen Sie bei den Punkten F auf den bestehenden Löchern im Fahrgestell zwei selbstsichernde

M10x40-Ribbenschrauben einschließlich Unterlegscheiben (ø25x10,5x 4). Alle Schrauben und Muttern gemäß der Angaben in der Tabelle anziehen.

3. Gemäß Abb. 2 einen Teil an der Unterseite aus der Stoßstange heraussägen. Die Stoßstange anlegen und bei den Punkten A an der Anhängervorrichtung mit zwei M6-Muttern einschließlich Unterlegscheiben und Federringen befestigen. Die Stoßstange an den übrigen Befestigungspunkten am Auto befestigen.

Das Kugelgehäuse montieren. Die wegklappbare Steckdosenplatte montieren. Alles unter Punkt 1 Entfernte wieder befestigen.

Für die Demontage und Montage von Fahrzeugteilen das Werkstatt-Handbuch zu Rate ziehen.

Für die Montage und die Befestigungsmittel die Skizze zu Rate ziehen.

Für die Montage und Demontage des abnehmbaren Kugelsystems die beiliegende Montageanleitung zu Rate ziehen.

Wichtig!

Um die Bremsleitungen und ABS-Kabel gegen Überhitzung zu schützen (verursacht durch den Auspuff), empfehlen wir Ihnen die Montage eines Hitzeschildes VW Bestellnr.: 7M0611 732 A und N016.1943 (3x). Das Hitzeschild und Befestigungsmaterial ist nicht bei der Anhängervorrichtung einbezogen. Fragen Sie Ihren Händler danach.

HINWEISE:

- * Für (eine) eventuell erforderliche Anpassung(en) "des Fahrzeugs" ist der Händler zu Rate zu ziehen.
- * Im Bereich der Anlageflächen muß Unterbodenschutz, Hohlraumkonservierung (Wachs) und Antidröhnmaterial entfernt werden.
- * **Vor dem Bohren prüfen, daß keine, dort eventuell vorhandene Leitungen beschädigt werden können.**
- * Alle Bohrspäne entfernen und gebohrte Löcher gegen Korrosion schützen.
- * Entfernen Sie "falls vorhanden", die Plastikklappen von den Punkt-

schweißmuttern.

- * Für das höchstzulässige Zuggewicht und der erlaubte Kugeldruck Ihres Fahrzeugs ist IhrHändler zu befragen.
- * Die Quetschmuttern müssen nach einem späteren lösen der Muttern gegen neue ausgetauscht werden, da ansonsten die Sicherungswirkung nicht mehr garantiert ist!



INSTRUCTIONS DE MONTAGE :

Avant de commencer le montage veuillez vérifier la plaque signalétique de l'attelage afin de déterminer la figure correspondante dans la notice de montage.

1. Démonter le pare-chocs. Pour cela il faudra d'abord démonter les capots de protection situés sous les feux arrière (figure 1). Attention !!! Veiller à ne pas endommager le pare-chocs. Démonter la garniture intérieure en acier du pare-chocs, celle-ci sera supprimée. Si le véhicule est équipé de PDC (Parc Distance Control), détacher du pare-chocs le support du câble situé à l'emplacement des points A (voir la photo). Monter deux boulons M6x20 dans le pare-chocs à 545 mm d'intervalle de sorte qu'ils correspondent aux trous Abaisser la roue de secours.A sur l'attache-remorque. Laisser descendre l'échappement et démonter le bouclier thermique.
2. Faire glisser l'attache-remorque dans le châssis et la fixer à l'emplacement des points D sur les trous existants dans le châssis à l'aide de 6 boulons autofreinés M10x40 ainsi que les contre-pièces E (30x 30x 5). Fixer à l'emplacement des points F, sur les trous existants dans le châssis, deux boulons autofreinés M10x40 ainsi que les rondelles de blocage (ø 25x 10,5x 4). Serrer tous les boulons et écrous conformément au tableau.
3. Scier une partie du dessous du pare-chocs conformément à la figure 2. Positionner le pare-chocs et le fixer sur l'attache-remorque à l'emplacement des points A à l'aide de deux écrous M6, rondelles de blocage et

rondelles grower incluses. Fixer le pare-chocs sur les autres points de fixation sur le véhicule.

Monter le logement de la rotule. Monter la prise électrique escamotable. Remettre en place les pièces déposées au point 1.

Pour le montage et le démontage des pièces du véhicule, consulter la notice du fabricant.

Consulter le croquis pour voir le montage et les moyens de fixation.

Pour le montage et le démontage de la rotule amovible, consulter la notice de montage jointe.

Important !

Pour empêcher la surchauffe (due à l'échappement) des conduites de frein et du câble ABS, il est recommandé d'installer un bouclier thermique VW numéro de commande :7MO611 732 A et NO 16.1943 (3x). Le bouclier thermique et le matériel de fixation ne sont pas compris avec l'attache remorque. Consultez pour cela votre concessionnaire.

REMARQUE:

- * Pour une/des adaptations indispensables sur le véhicule, veuillez consulter le concessionnaire.
- * Enlever la couche de bitume ou d'anti-tremblement qui recouvre éventuellement les points de fixation.
- * Pour connaître le poids de traction maximum et le poids en flèche sur la rotule autorisée du véhicule, veuillez consulter votre concessionnaire.
- * **Veiller en perçant à ne pas endommager les conduites de électrique, de frein et de carburant.**
- * Retirer "si présents" les embouts en plastique des écrous de soudure par point.
- * Cette notice de montage doit être conervée à bord du véhicule après montage de l'attelage.



MONTERINGSANVISNING:

Före du startar monteringen måste du kontrollera typskylten för att kunna bedöma vilken skiss i monteringsanvisningen som skall användas.

1. Demontera kofångaren. Här till måste man först demontera täckkåporna under bakljusmodulerna (fig. 1). Obs!!! Se till att du inte kan skada kofångaren. Demontera kofångarens innanmäte av stål, detta förfaller. Om fordonet är försett med PDC (Parc Distance Control) ska kabelhållaren vid punkterna A lösgöras ur kofångaren (se foto). Placera två skruvar M6x20 i kofångaren, med ett inbördes avstånd på 545mm så att de korresponderar med hålen A i dragkroken. Sänk ned reservdäcket. Sänk avgasröret och demontera värmeskölden.
2. Skjut in dragkroken i chassit och montera den vid punkterna D, på de befintliga hålen i chassit, med fyra självlåsand ribbskruvar M10x40, inklusive motbrickorna E (30x30x5). Montera vid punkterna F, på de befintliga hålen i chassit, två självlåsand ribbskruvar M10x40, inklusive planbrickor (ø25x10,5x4). Momentdrag alla skruvaroch muttrar enligt tabellen.
3. Såga ut en del av kofångarens undersida enligt fig.2. Placera kofångaren och montera den vid punkterna A på dragkroken med två muttrar M6, inklusive plan- och fjäderbrickor. Montera kofångaren på bilen vid de övriga monteringspunkterna. Montera kulhuset. Montera den fällbara kontaktplattan. Sätt tillbaka det som avlägsnades under punkt 1.

Se verkstadshandboken för demontering och montering av fordonets delar.

Se skissen för montering och monteringsmaterial.

Se de bifogade monteringsanvisningarna för montering och demontering av det löstagbara kulsystemet.

Viktigt!

För att skydda bromsledningarna och ABS-kabeln mot överhettning (orsakad av avgasröret) rekommenderar vi att en värmesköld monteras, VW best.nr.: 7M0611 732 A och N016.1943 (3x). Värmesköld och monteringsmaterial medföljer ej dragkroken. Kontakta din återförsäljare.

OBS:

- * Kontakta återförsäljaren om fordonet eventuellt bör modifieras.
- * Om det finns ett bitumen- eller stötdämpande lager vid kontaktytor skall detta avlägsnas.
- * Kontakta din återförsäljare för ditt fordon's max. dragvikt och tillåtna kulturyck.
- * **Vid borming skall man se till att elektrisk-, broms- och bränsleledningarna inte skadas.**
- * Avlägsna de små plastlocken - om dessa finns - från punktsvetsmuttrarna.
- * Efter att draget är monterat, placera monteringsanvisningen tillsammans bilens övriga dokument.



MONTERINGSVEJLEDNING:

For at vælge rigtigt spændingsmoment, er det vigtigt at aflæse serienummeret på typepladen, for at kunne vælge hvilket af de medsendte dia-grammer der skal anvendes.

1. Afmonter kofangeren. For at kunne gøre dette bør afdækningskapperne under baglysenhederne afmonteres først (fig. 1). Bemærk!!! Der bør sørges for, at kofangeren ikke beskadiges under arbejdsgangen. Afmonter kofangerens indre del, der er af stål. Denne vil ikke længere blive brugt. Er køretøjet udstyret med PDC (Parc Distance Control), løs da kabelholderen ved punkterne A fra kofangeren (jvf. illustration). Monter to M6x20 bolte i kofangeren med en afstand på 545 mm mellem hinanden, således at disse korresponderer med hullerne A på anhængertrækket. Løsn reservehjulet. Lad udstødningsrøret synke og afmonter isoleringspladen.

2. Skub anhængertrækket i chassiset og monter dette ved punkterne D på de eksisterende huller i chassiset ved hjælp af fire selvsikrende ribbebolte M10x40 inkl. kontraerne E (30x30x5). Monter ved punkterne F på de eksisterende huller i chassiset to selvsikrende ribbebolte M10x40 inkl. låseringe (ø25x10,5x4). Fastspænd alle bolte og møtrikker i overensstemmelse med angivelserne i tabellen.

3. Sav - ifølge fig. 2 - et stykke ud på undersiden af kofangeren. Placer kofangeren og monter denne ved punkterne A på anhængertrækket ved hjælp af to møtrikker M6 inkl. låse- og fjederringe. Monter kofangeren på de øvrige fastspændingspunkter på køretøjet. Monter kuglehuset. Monter klapkontaktpladen. Genplacer det, der blev fjernet under punkt 1.

Rådfør for demontering og montage af dele til køretøjet arbejdsp-ladshåndbogen.

Rådfør for montage og montagemidler skitsen.

Rådfør for montage og demontering af det aftagelige kuglesystem den vedlagte montagevejledning.

Viktigt!

Med henblik på beskyttelse af bremsrør og -slanger og ABS-kabler mod overophedning (på grund af udstødningsrøret) anbefales det at montere en isoleringsplade VW ordrenr.: 7M0611 732 A og N016.1943 (3x). Isoleringspladen og fastspændingsmaterialet er ikke inkluderet i anhængertrækket. Spørg herefter hos Deres forhandler.

BEMÆRK:

- * Kontakt forhandleren i forbindelse med eventuelle påkrævede ændring(er) på køretøjet.
- * Undervognsbehandlingen skal fjernes de steder hvor trækket ligger an mod bilen.
- * Kontakt Deres forhandler for oplysninger om den maksimale trækraft og det tilladte kugletryk.
- * **Vær forsigtig ikke at bore i ledninger-,bremse eller benzinslange**

- * Fjern plasticpropperne "om de findes" fra de punktsvejsede møtrikker.
- * DENNE MONTERINGSVEJLEDNING SKAL MEDBRINGES VED SYN.

E INSTRUCCIONES DE MONTAJE:

Antes de comenzar el montaje por favor, verifique la placa descriptiva del enganche con el fin de determinar la figura correspondiente en la reseña de montaje.

1. Desmontar el parachoques. Para ello hay que desmontar primero las cubiertas debajo de las unidades de las luces traseras (fig. 1). ¡¡Atención!! Asegurarse de no dañar el parachoques. Desmontar el armazón interior de acero del parachoques, el que queda anulado. Si el vehículo está provisto de PDC (Parc Distance Control), soltar el soporte de cable del parachoques a la altura de los puntos A (véase la foto). Montar dos tornillos M6x20 en el parachoques a una distancia intermedia de 545mm, de forma que corresponden con los orificios A en el gancho de remolque. Bajar la rueda de repuesto. Bajar el tubo de escape y desmontar el escudo térmico.
2. Encajar el gancho de remolque dentro del chasis y fijarlo a la altura de los puntos D, en los orificios existentes en el chasis, por medio de cuatro pernos nervados de seguridad M10x40 inclusive contratuercas E (30x30x5). Fijar a la altura de los puntos F, en los orificios existentes en el chasis, dos pernos nervados de seguridad M10x40 inclusive arandelas planas (Ø25x10,5x4). Apretar todos los tornillos y tuercas según los puntos indicados en la tabla.
3. Serrar de acuerdo con la fig. 2 una parte del lado inferior del parachoques. Colocar el parachoques y fijarlo a la altura de los puntos A en el gancho de remolque con ayuda de dos tuercas M6 inclusive arandelas planas y grover. Fijar el parachoques en el vehículo en los demás puntos de fijación. Montar la caja de la bola. Montar la placa enchufe batiente. Volver a poner lo retirado bajo punto 1.

Consultar para el desmontaje y montaje de piezas del vehículo el manual de instalación de taller.

Consultar el croquis para el montaje y medios de fijación.

Consultar para el montaje y desmontaje del sistema de la bola extraíble las instrucciones de montaje adjuntas.

¡Importante!

Para proteger contra sobrecalentamiento los tubos de frenos y el cable ABS (producido por el tubo de escape) se recomienda montar un escudo térmico VW número de pedido: 7MO611 732 A y N016.1943 (3x). El escudo térmico y el material de fijación no van incluidos en el gancho de remolque. Consulte a este respecto a su concesionario.

N.B.:

- * Para (una) eventual(es) adaptación(es) 'del vehículo' consúltese al concesionario.
- * Si en los puntos de fijación hay una capa de betún o anti-choque hay que quitarla.
- * Consulte a su concesionario para el peso máximo de tracción y la presión de la bola admitida de su vehículo.
- * **No agujerear cable de eléctrico, tubos de freno o gasolina"**
- * Retirar, si presentes, los capuchones de plástico de las tuercas de soldadura por punto.
- * Guarde estas instrucciones junto a la documentación del vehículo después del montaje del enganche.

I ISTRUZIONI PER IL MONTAGGIO:

Prima di iniziare il montaggio verificare la terghetta per determinare quale disegno, presente nelle istruzioni, è applicabile.

1. Smontare il paraurti. A tal fine, è necessario smontare prima le calotte situate sotto i gruppi dei fanali posteriori (fig. 1). Attenzione!!! Assicurarsi che il paraurti non venga danneggiato. Estrarre l'anima dal paraurti,

questa non dovrà essere rimontata. Se il veicolo è dotato di dispositivo PDC (Parc Distance Control), staccare il passacavo dal paraurti a livello dei punti A (vedi foto). Inserire due bulloni M6x20 nel paraurti, ad una distanza di 545 mm l'uno dall'altro, in corrispondenza dei fori A sul gancio traino. Fare scendere la ruota di scorta. Lasciare scendere il tubo di scarico e smontare la protezione termica.

2. Inserire il gancio traino nel telaio e fissarlo, inserendo quattro bulloni autofilettanti M10x40, completi di contropiastre E (30x30x5), nei fori preesistenti D del telaio. Inserire due bulloni autofilettanti M10x40, completi di rondelle (ø25x10,5x4), nei fori preesistenti F del telaio. Serrare tutti i dadi e bulloni alle coppie di serraggio indicate in tabella.

3. Segare via una parte dalla base del paraurti, come indicato in fig. 2. Posizionare il paraurti e fissarlo al gancio traino, inserendo due bulloni M6, completi di rondelle e rondelle elastiche, a livello dei punti A. Fissare il paraurti al veicolo negli altri punti di fissaggio. Montare l'alloggiamento della sfera. Montare il portapresa a scomparsa. Rimontare quanto rimosso al punto 1.

Per lo smontaggio ed il montaggio dei componenti del veicolo consultare il manuale tecnico dell'officina.

Consultare il disegno per il montaggio ed i dispositivi di fissaggio.

Per il montaggio e lo smontaggio del sistema a sfera rimovibile, consultare le istruzioni di montaggio allegate.

Importante!

Per proteggere il circuito dei freni ed il cavo ABS dal surriscaldamento (provocato dal tubo di scarico), si consiglia di montare una protezione termica VW codice: 7MO611 732 A e N016.1943 (3x). La protezione termica ed il materiale di fissaggio non sono forniti con il gancio traino. Per l'eventuale ordinazione, consultate il vostro rivenditore.

N.B.:

* Per eventuali necessari adattamenti "del veicolo" si consiglia di consul-

tare il fornitore.

* Rimuovere lo strato di materiale isolante dai punti d'attacco.

* Per il peso complessivo trainabile della Vostra vettura, consultate il Vostro rivenditore autorizzato.

* **Praticando i fori, prestare attenzione a non danneggiare i cavi elettrici, i cavi del freno e i condotti del carburante.**

* Rimuovere, se presenti, i coperchietti in plastica dai dadi di saldatura per punto.

* Questa istruzione di montaggio deve essere allegata ai documenti del veicolo dopo l'installazione del gancio.

PL INSTRUKCJA MONTAŻOWA.

Przed rozpoczęciem montażu należy sprawdzić tabliczkę znamionową, żeby ustalić, który z szablonów znajdujących się w instrukcji montażowej należy wykorzystać.

1. Zdemontować zderzak, w tym celu należy w pierwszej kolejności zdjąć osłony pod tylnym zespołem oświetleniowym (rys.1). **Uwaga:** należy zwrócić uwagę aby w trakcie demontażu nie uszkodzić zderzaka. Zdemontować wewnętrzną metalową osłonę zderzaka, która nie będzie ponownie wykorzystywana. Jeżeli auto wyposażone jest w PDC, (kontroler dystansu parkowania.) należy rozłączyć mocowanie przewodów w punktach A zderzaka (patrz rys.). w zderzaku należy przykręcić dwie śruby M6x20 w odległości 545 mm jedna od drugiej, w taki sposób aby korespondowały one z otworami A znajdującymi się na haku holowniczym. Opuścić wózek zapasowy. Oraz opuścić wydech, zdemontować osłonięcie płynu.

2. Wsunąć hak holowniczy w podłóżnice, a następnie przykręcić w punktach D do znajdujących się w podwoziu otworów. wraz z płytami kontrolującymi E (30x30x5).W punktach F umieścić w podłóżnicach dwie śruby M10x40 wraz z podkładkami i nakrętkami (M25x10, 5x4). Wszystkie śruby i nakrętki dokręcić według danych z tabeli.

3. Stosując się do rys.2 należy od spodu zderzaka wykonać podcięcie w zderzaku. Zaznaczony element wyciąć ze zderzaka według rysunku 2. Przyłożyć zderzak a następnie przykręcić do haka holowniczego w punktach A za pomocą dwóch nakrętek M6 wraz z podkładkami i sprężynowymi. Składową podstawę pod gniazdo przykręcić do haka holowniczego za pomocą dwóch śrub M6x20 wraz z podkładkami sprężynowymi, podkładkami i nakrętkami samokontrolującymi. Elementy zdemontowane w punkcie 1 ponownie zamontować.

Co do montażu i montowania części pojazdu zapoznać się z podręcznikiem warsztatowym.

Co do montażu i środków montażowych zapoznać się ze schematem.

Co do montażu i demontażu zdejmowanej kuli zapoznać się z załączoną instrukcją montażu .

Uwaga:

Aby zapobiec przegrzaniu przewodów hamulcowych, oraz przewodów ABS (spowodowane przez układ wydechowy), polecamy zamontowanie osłony cieplnej VW o nr katalogowym :7MO611 732 A oraz NO16.1943(3x). Osłona cieplna oraz materiał mocujący nie jest

Wskazówki:

- Po przejechaniu 1000 km dokręcić wszystkie elementy skręcane.
- **Podczas ewentualnych odwiertów upewnić się czy w pobliżu nie znajdują się przewody instalacji elektrycznej, przewody hydrauliczne lub przewody paliwowe.**
- Wszystkie ubytki powłoki lakierniczej zabezpieczyć przed korozją.
- Należy wyjąć ewentualne plastikowe zaślepki w punktach przyspawanych nakrętek.
- Stosować nakrętki oraz śruby gatunkowe dostarczone w komplecie.
- Utrzymywać kulę w czystości, oraz pamiętać o regularnym jej smarowaniu.
- Hak holowniczy zarejestrować w stacji diagnostycznej.

Zastosowanie się do powyższych wskazań gwarantuje Państwu bezpieczeństwo, niezawodność i sprawność naszego wyrobu przez cały okres jego użytkowania.

dostępny w wyposażeniu haka holowniczego. Wszelkie zapytania należy kierować do sprzedawcy.

