





Инструкция по установке **Jetour T1**

(2025-)

Арт.: F.0916.003



Тип шара - «VM»





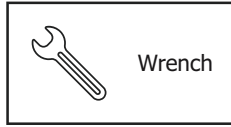
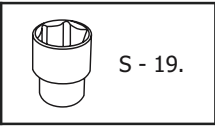
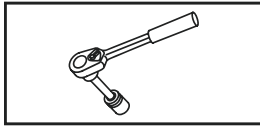

	 1800 kg	 75 kg	D = 10 kN
$D \text{ (kN)} = \frac{\text{MAX kg} \times \text{MAX kg}}{\text{MAX kg} + \text{MAX kg}} \times 0,00981$ 	Jetour T1 (2025-)  <input checked="" type="checkbox"/>		

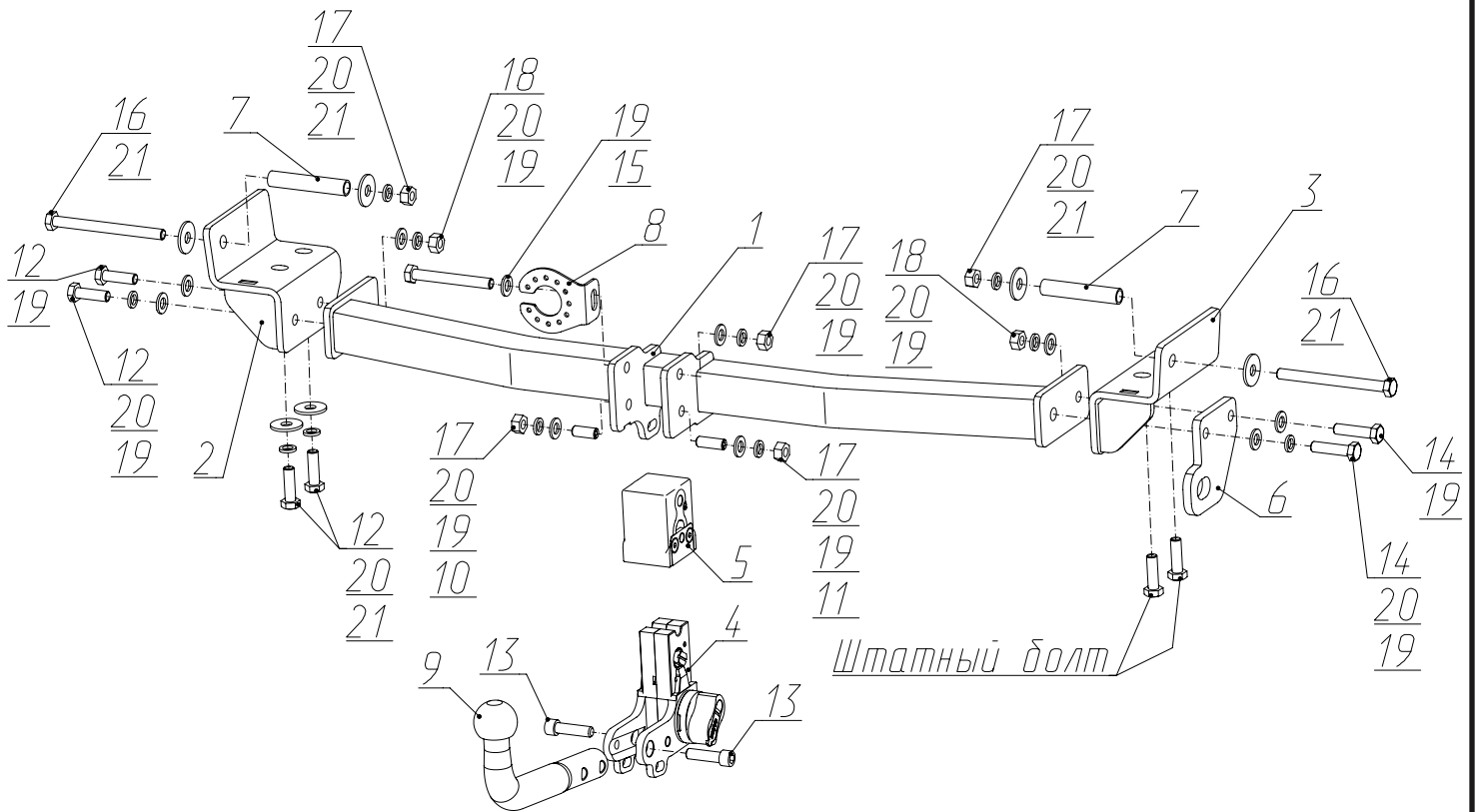

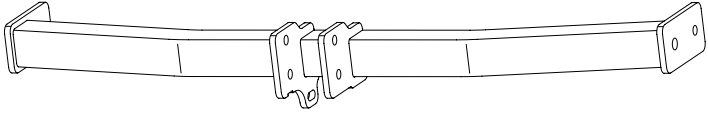
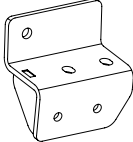
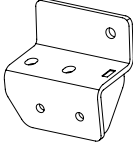
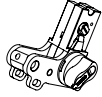
Используемый инструмент:

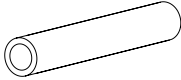
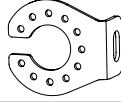

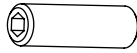
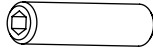
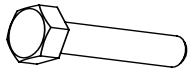
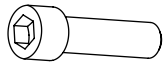
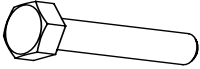
19 mm.

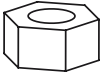
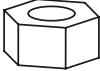

1	x1	Балка	
2	x1	Кронштейн левый	
3	x1	Кронштейн правый	
4	x1	Вставка быстросъема	
5	x1	Ответная часть быстросъема	
6	x1	Петля	
7	x2	Втулка	
8	x1	Кронштейн под розетку	
9	x1	Крюк	
10	x1	M12x30	
11	x1	M12x35	
12	x4	M12x1,25x40	
13	x2	M12x45	
14	x2	M12x1,25x50	
15	x1	M12x100	
16	x2	M12x140	
17	x5	M12	
18	x2	M12x1,25	

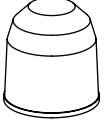
19	x10	∅ 12	
20	x11	∅ 12	
21	x6	∅ 12 увел.	
22	x1	Защитный колпачок	

1



Демонтировать штатную буксировочную петлю (петля в дальнейшем не используется).

2



Установить втулки (7) в отверстия в лонжеронах.

3



Установить кронштейн левый (2) к штатным резьбовым отверстиям с помощью болтов М12х1,25х40 (12), шайб 12 пружинных (20) и шайб 12 увел. (21).

4

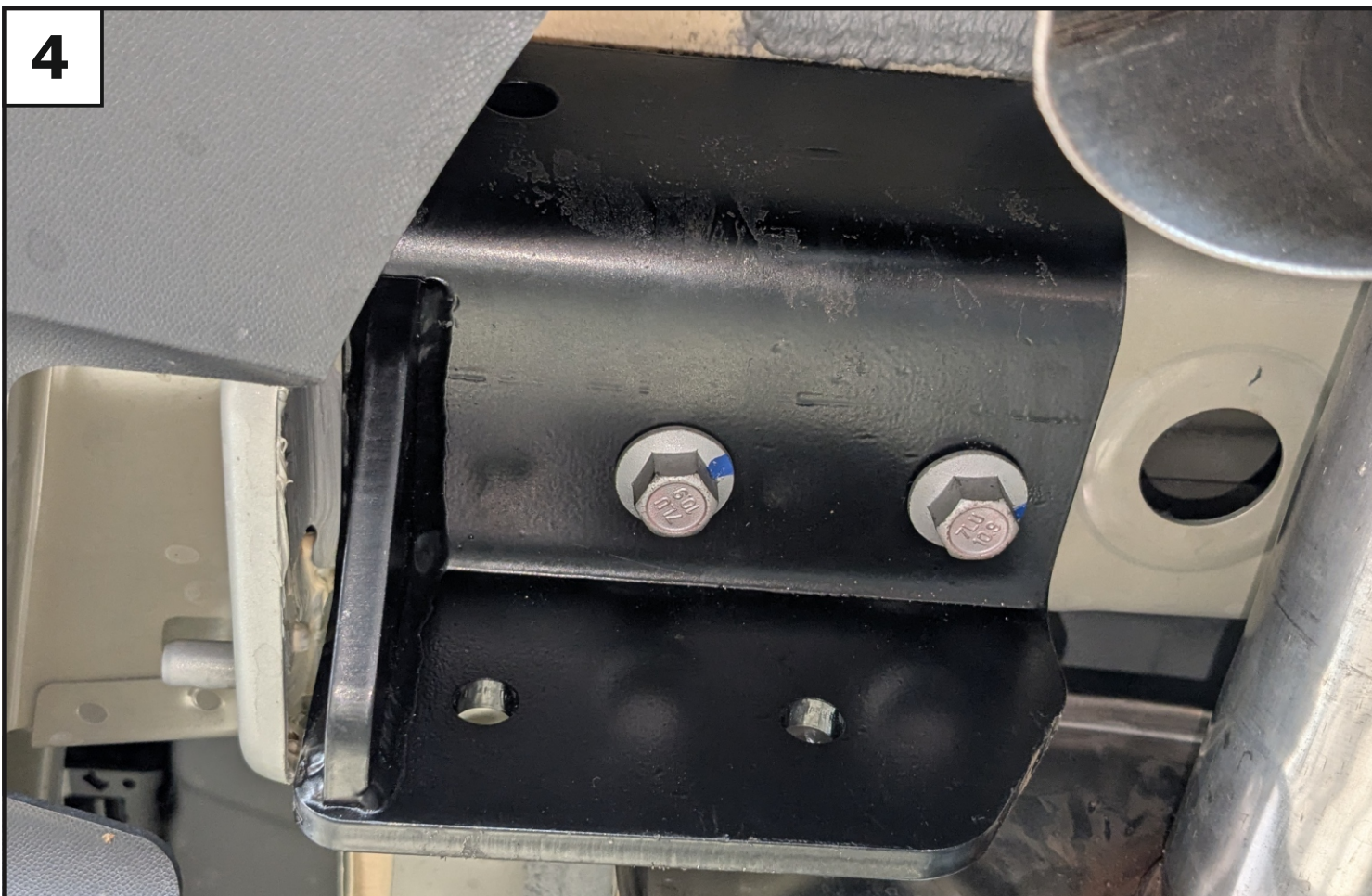

Установить кронштейн правый (3) к штатным резьбовым отверстиям с помощью штатных болтов крепления буксировочной петли.

5



Дополнительно закрепить кронштейны (2, 3) болтами М12х140 (16), шайбами 12 увел. (21) и шайбами пружинными 12 (19).

6

Центр бампера

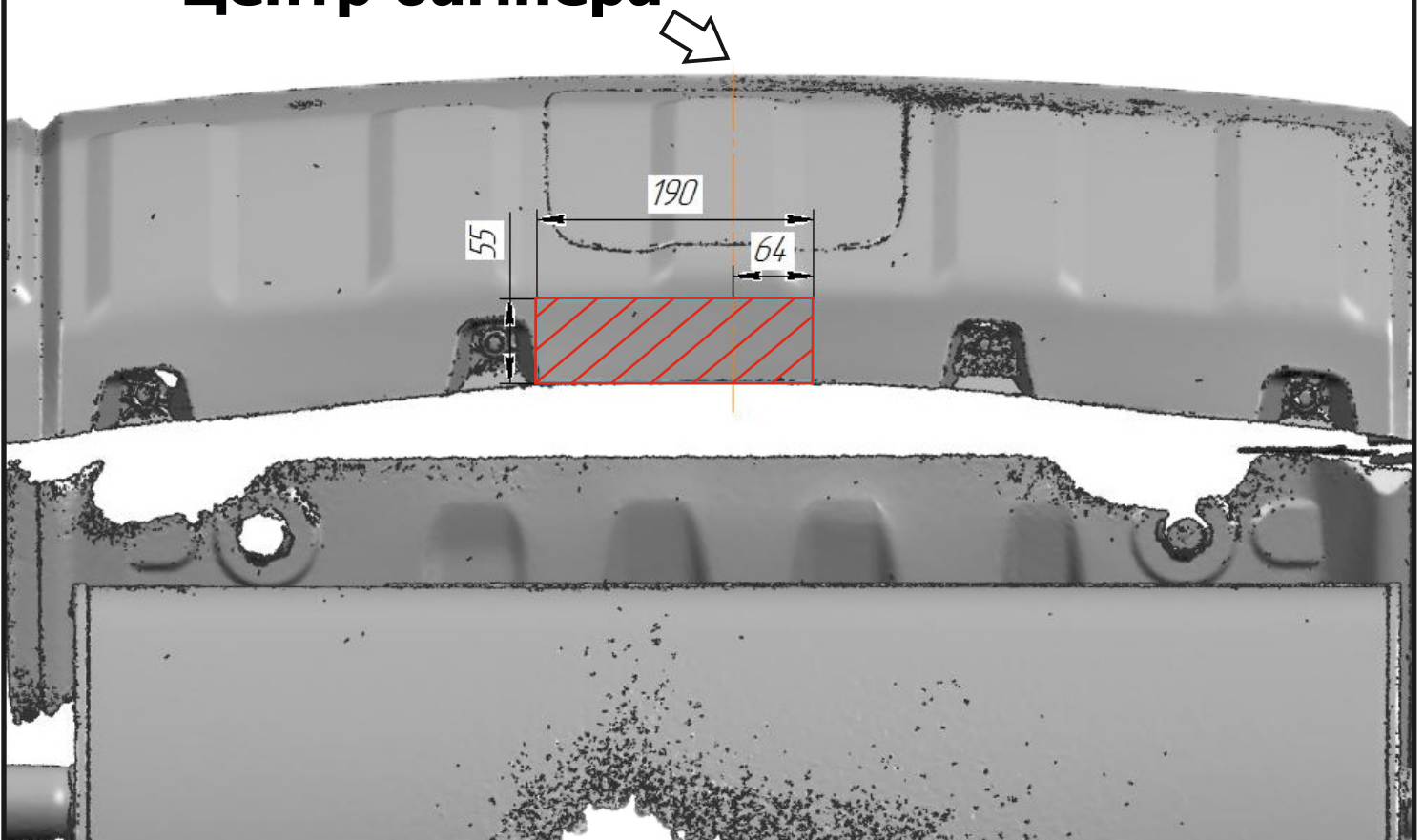

Выполнить подрезку бампера (вид снизу).

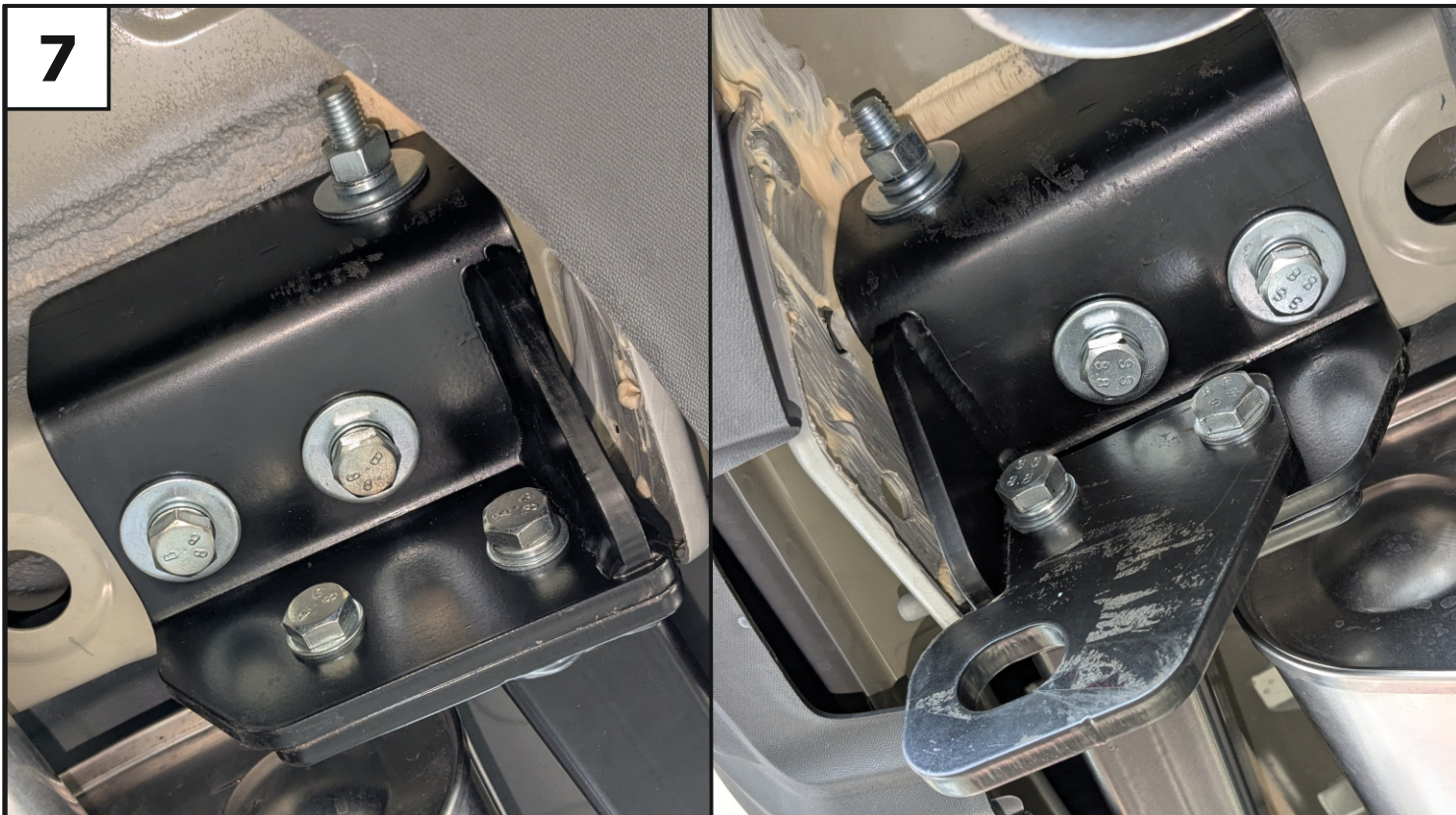
7

Прогнать резьбовые отверстия балки (1) с помощью метчика М12х1,25. Закрепить балку (1) к установленным кронштейнам (2, 3):

- С левой стороны - закрепить с помощью болтов М12х1,25х40 (12), шайб 12 пружинных (20), шайб 12 (19) и гайки М12х1,25 (18).
- С правой стороны - закрепить совместно с петлей (6) с помощью болтов М12х1,25х50 (14), шайб 12 пружинных (20), шайб 12 (19) и гайки М12х1,25 (18).

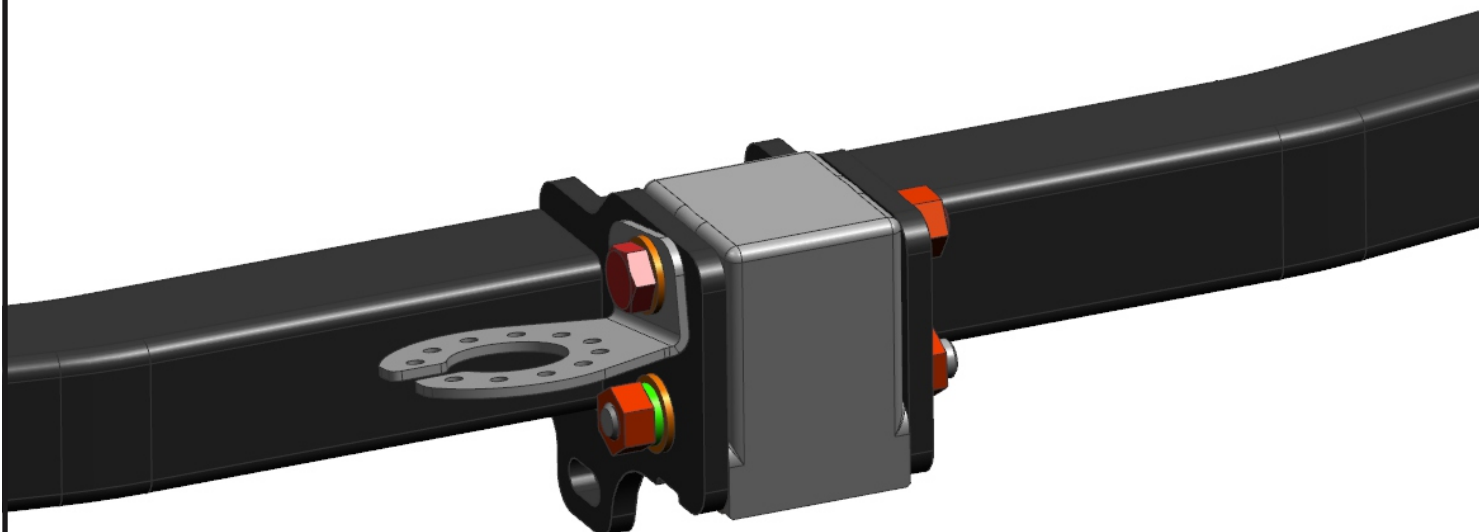
8

Установить ответную часть быстросъёма (5) и кронштейн под розетку (8) с помощью болта М12х100 (15), шпильки М12х30 (10) и шпильки М12х35 (11), шайб 12 (19), шайб 12 пружинных (20) и гаек М12 (17) (шпильки (10 и 11) закручивать до упора без усилия). Затянуть все резьбовые соединения. Моменты затяжки: М12=81 Нм.

9

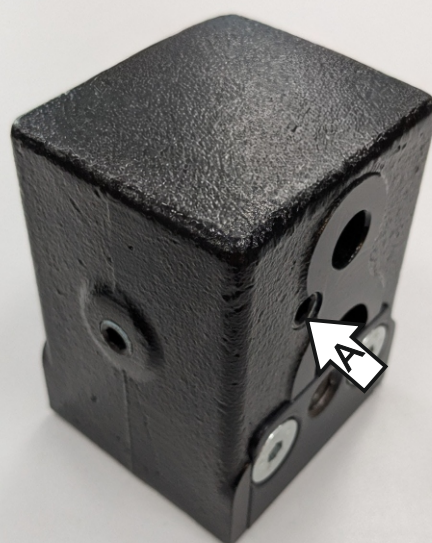
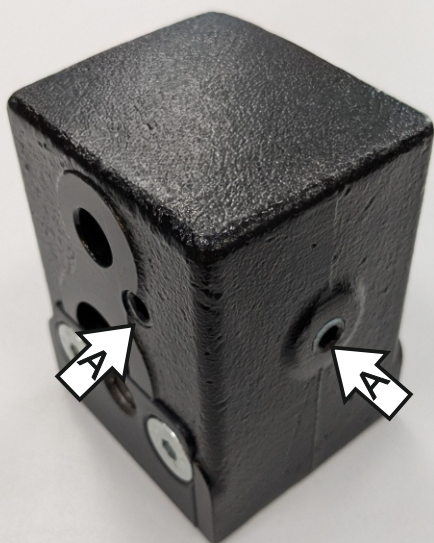

Установить вставку быстросъёма (4) в ответную часть (5). При наличии люфта выполнить регулировку винтами А ответной части так, чтобы люфт был минимальным, но при этом винты не зажимали вставку.

10



Закрепить крюк (9) с помощью винтов М12х45 (13). Затянуть все резьбовые соединения. Моменты затяжки: М12=81 Нм.