

Правила эксплуатации и технического обслуживания

1. Техническое обслуживание ТСУ заключается в периодическом осмотре болтовых соединений ТСУ с автомобилем, крепления приборов электрооборудования и состояния окрашенной поверхности ТСУ. В целях предотвращения появления коррозии ТСУ необходимо содержать в чистоте от коррозионно-активных материалов (дорожная соль, грязь и влага). При обнаружении царапин, сколов поврежденное место необходимо обработать восстанавливающей краской, либо обратиться в сервисную службу.
2. Если автомобиль эксплуатируется без прицепа, необходимо сцепной шар покрыть защитной смазкой и надеть защитный колпак. При сцепке прицепа с автомобилем шар должен быть смазан консистентной смазкой.
3. После фиксации сцепной головки прицепа на шаре ТСУ, осуществлять страховочную связь прицепа с автомобилем, используя петлю на ТСУ для крепления страховочных цепей.
4. После пробега 1000 км с прицепом проверить затяжку всех резьбовых соединений ТСУ.

Не допускается буксировка прицепов полной массой более указанной и со скоростью, превышающей 90 км/час.

ГАРАНТИЙНЫЕ ОБЯЗАТЕЛЬСТВА

1. ООО «Эй-Си-Пи-Эс Автомотив» гарантирует безотказную работу ТСУ в течении 24 месяцев со дня установки в специализированной мастерской, при условии его эксплуатации в полном соответствии с настоящим руководством.

Предприятие не несет ответственность за безопасность и надежность работы ТСУ при внесении потребителем изменений в его конструкцию, а также при замене болтов и гаек с классом прочности ниже 8.8.

2. Любые претензии принимаются во внимание только при наличии заполненного свидетельства об установке с печатью и подписью установщика и двух этикеток с упаковки, с указанием контрольной массы ТСУ и коробки.

3. Изготовитель оставляет за собой право на изменение конструкции ТСУ, поэтому некоторые изменения, не ухудшающие его прочностные и потребительские качества, могут быть не отражены в настоящем руководстве.

4. Пожалуйста, сохраняйте настоящую инструкцию в течение всего гарантийного срока службы ТСУ.

Штамп ОТК

Дата изготовления

СВИДЕТЕЛЬСТВО ОБ УСТАНОВКЕ

ТСУ установлено на автомобиль:

Модель..... VIN

Мы, как установщики ТСУ на данное транспортное средство подтверждаем, что точки крепления установки ТСУ на кузове автомобиля, а также процесс установки отвечают требованиям схемы монтажа, указанной в данной инструкции по монтажу.

М.П. Дата установки Подпись

Благодарим Вас за то, что Вы выбрали наше изделие. Надеемся, что оно в полной мере оправдает Ваши надежды и при покупке следующего автомобиля мы снова можем приветствовать Вас среди наших покупателей. Счастливого пути!

bosal

ORIS

ACPS

Инструкция по монтажу тягово-сцепного устройства шарового типа 4710 А для автомобилей BMW X5

Год выпуска автомобиля:	2000 - 2007/2
Допустимая полная масса прицепа, кг.	1500
Вертикальная нагрузка на шар, кг.	75
Вес нетто, кг.	16,6

EAC



Сертификат соответствия

№ TC RU C-RU.AE56.B.00552

ООО «Эй-Си-Пи-Эс Автомотив»
462800, Россия, Оренбургская обл.,

п. Новоорск, ул. Шоссейная 18

Тел.: (35363) 7-05-06

(495) 799-13-46

Тел./факс: (35363) 7-13-20

www.acps-automotive.ru

www.acps-automotive.com

farkop@acps-automotive.com



Производитель гарантирует, что данное изделие по используемым материалам, применяемой технологии производства и другим показателям соответствует образцам, прошедшим испытания на прочность и отвечает общим техническим требованиям по ГОСТ Р 41.55-2005. Во избежание возможных ошибок, перед установкой внимательно ознакомьтесь с инструкцией по монтажу и возможностью применения данного ТСУ к Вашему автомобилю.

ПОРЯДОК МОНТАЖА

- Распакуйте ТСУ и проверьте его комплектность.
- В местах точек крепления ТСУ удалите антикоррозийное покрытие.
- Удалите обшивку багажного отделения.
- Демонтируйте пластик и металлические ребра жесткости с левой и правой стороны багажника.
- Отсоедините штатерную колодку освещения номерного знака.
- Демонтируйте бампер.
- Демонтируйте усилитель бампера (в дальнейшем не используется).
- Ослабьте последние крепления выхлопной трубы. Демонтируйте тепловые экраны.
- Опоры «1» установите в отверстиях «А» с использованием болтов М10х30, шайб и пружинных шайб согласно рисунку.
- Установите балку ТСУ и закрепите ее через опорные плиты «2» к опоре «1» через отверстия «В».
- Демонтируйте опоры бампера (в дальнейшем не понадобятся), вместо опор используйте пластину «4» согласно рисунку.
- Установите тепловой экран, выхлопную трубу.
- После этого необходимо все гайки подтянуть.
- Установите бампер, обшивку багажника.
- Выполните электромонтаж сигнализации.

Комплектность изделия	
Балка ТСУ	1 шт.
Опора лев.	1 шт.
Опора прав.	1 шт.
Пластина опорная	2 шт.
Шар VH0817	1 шт.
Коробка упаковочная	1 шт.
Упаковка полиэтиленовая	1 шт.

СХЕМА МОНТАЖА ТСУ

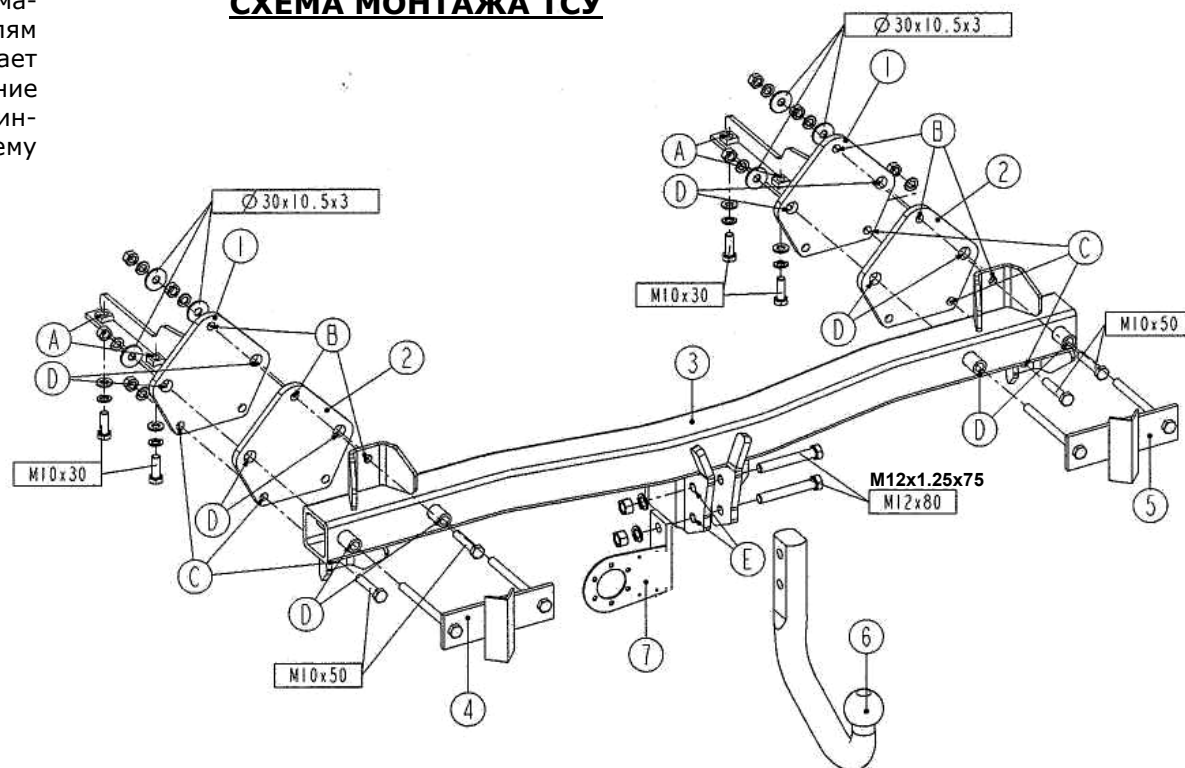

Коробка упаковочная

Болт М10х30	4 шт.
Болт М10х50	4 шт.
Болт М12х1,25х75	2 шт.
Гайка М10х1,25(с/с)	4 шт.
Гайка М10 (с/с)	4 шт.
Гайка М12х1,25 (с/с)	2 шт.
Шайба 10 пруж.	4 шт.
Шайба 10	6 шт.
Шайба 10 увел.	6 шт.
Шайба 12	4 шт.
Кронштейн розетки	1 шт.
Инструкция по монтажу	1 шт.