

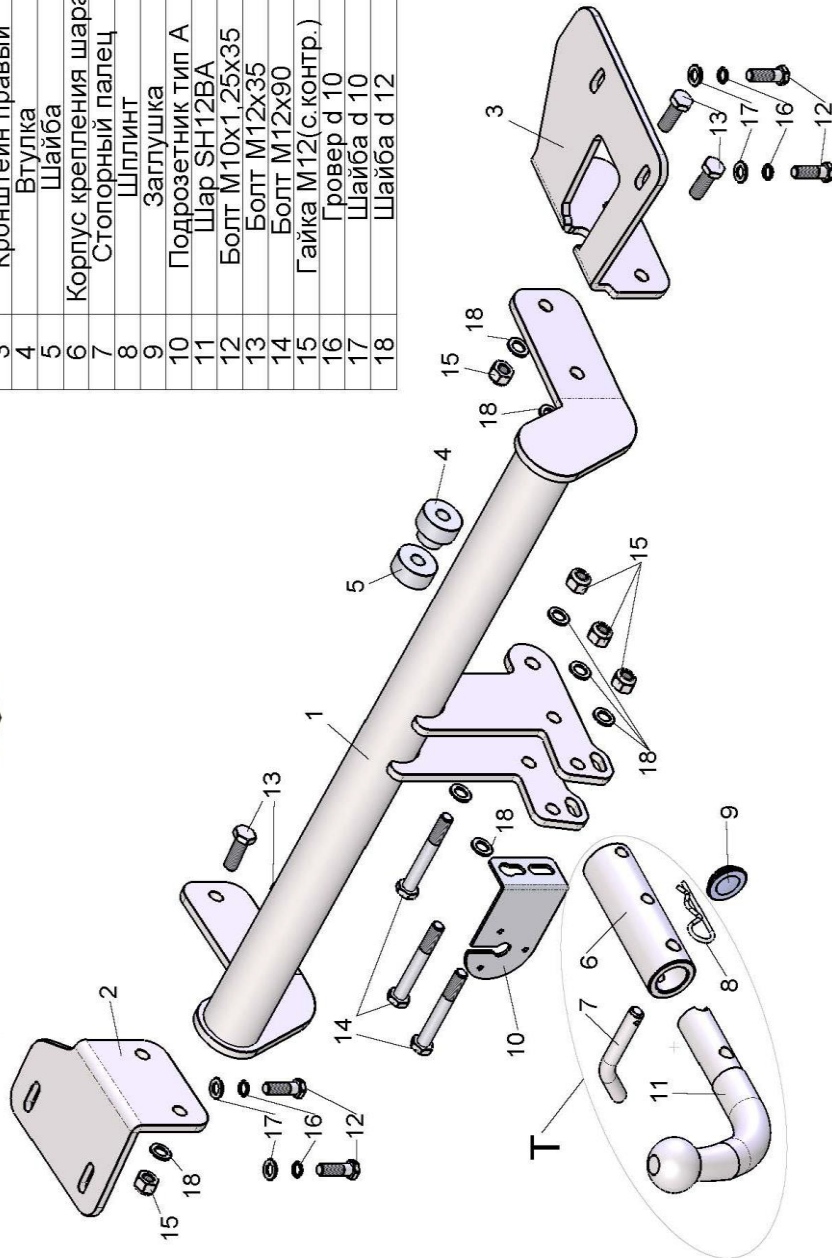

## Схема сборки

Поз.	НАИМЕНОВАНИЕ	К-во
1	Балка ТСУ	1
2	Кронштейн левый	1
3	Кронштейн правый	1
4	Втулка	1
5	Шайба	1
6	Корпус крепления шара	1
7	Стопорный палец	1
8	Шплинт	1
9	Заглушка	1
10	Подрозетник тип А	1
11	Шар SH12BA	1
12	Болт M10x1.25x35	4
13	Болт M12x35	4
14	Болт M12x90	3
15	Гайка M12(с.контр.)	7
16	Гровер d 10	4
17	Шайба d 10	4
18	Шайба d 12	9



HONDA CR-V 2012 - ... г.в.	Артикул	D(кН)	S(кг)	T(кг)	C(кг)
	T-H104-BA	8,7	75	2173	1500

D = g° ТСП+С (горизонтальная сила, действующая между тягачом и прицепом)  
 S — статическая вертикальная нагрузка на шар ТСУ  
 C — масса, передаваемая на грунт осью или осями прицепа с центрально расположенной осью, когда он сцеплен с тягачом и загружен до

Тягово-сцепное устройство (Т-Н104-ВА) для HONDA CR-V предназначено для сцепки легкового автомобиля с буксируемым прицепом полной массой до 1500 кг, скорость автопоезда не должна превышать 80 км/час.

Технические характеристики ТСУ соответствуют ГОСТ Р 41.55-2005 (Правила ЕЭК ООН №55) «Единообразные предписания, касающиеся механических сцепных устройств. Состав транспортных средств».

Изготовитель постоянно совершенствует ТСУ, поэтому некоторые конструктивные изменения могут быть не отражены в настоящем издании.

Допускается люфт шара в приемном устройстве. Это является конструктивной особенностью и не считается недостатком.

### 1. ТЕХНИЧЕСКИЕ ДАННЫЕ

Тип соединения: шаровой Диаметр сцепного шара: 50 мм Масса комплекта ТСУ: 17,26 кг

### 2. КОМПЛЕКТ ПОСТАВКИ

ТСУ (Т-Н104-ВА) ..... 1 шт.  
 для HONDA CR-V ..... 1 шт.  
 Пакет комплектующих ..... 1 шт.  
 Руководство по эксплуатации ..... 1 шт.

### 3. МОНТАЖ ТСУ

Установка ТСУ должна осуществляться только в сервисных центрах, имеющих лицензию на данный вид работ. Перед установкой ТСУ внимательно ознакомьтесь с настоящей инструкцией. Предварительно очистите резьбовые соединения от краски (при необходимости).

**Внимание : все резьбовые соединения , при установке , изначально не затягивать !**

- Перед тем, как произвести монтаж ТСУ, автомобиль необходимо установить на смотровой яме, отсоединить аккумуляторную батарею, затормозить автомобиль стояночным тормозом, под колеса положить упоры.
- Работу по монтажу должны производить два человека, соблюдая меры предосторожности.
- Перед установкой ТСУ необходимо демонтировать защиту заднего бампера. Для удобства монтажа допускается демонтаж бампера.
- Снять глушитель с резиновых подушек.
- Завести балку ТСУ (1) в полость бампера.
- Произвести сборку балки ТСУ (1) и левого кронштейна (2).
- Установить на буксировочную проушину втулку (4) и шайбу (5) и закрепить балку ТСУ (1) к буксировочной проушине болтом M12x90 (14).
- Закрепить к балке ТСУ (1) правый кронштейн (3).
- Произвести монтаж ТСУ к лонжеронам автомобиля.
- Закрепить глушитель на место.

- Подсоединить жгут проводов от ШРа к электропроводке автомобиля  
(рекомендуется установка « Блока управления (smart connect) SM-3,0 » артикул KPL-024).
- Установить на место задний бампер и пластиковую защиту (предварительно сделав вырез по шаблону).
- **ВНИМАНИЕ ! Перед сборкой шарового узла (Т), посадочное место шара(11) в корпусе крепления шара(6) должно быть смазано консистентной смазкой (поставляется в комплекте). Предварительно собрать шаровый узел (Т) — установить в корпус крепления шара (6) шар (11) с фиксацией его стопорным пальцем (7) , и только затем закрепить на ТСУ шаровый узел (Т) и штепсельный разъем (ШР) болтами М12х90 (14).**
- При снятом шаре необходимо установить на ТСУ стопорный палец (7) и заглушку (9).
- Подсоединить аккумуляторную батарею и проверить действие сигналов.

***Моменты затяжки резьбовых соединений***

Номинальный диаметр резьбы	Шаг резьбы**, мм	Гайка (класс прочности по ГОСТ 1759-70)					Болт (класс прочности по ГОСТ 1759-70)				
		4;5;6	5;6	6;8	8;10	10;12	5.8	6.8	8.8	10.9	12.9
8	1,25	1,6	1,8	2,5	3,6	4,0	1,6	1,8	2,5	3,6	4,0
10	1,25	3,2	3,6	5,6	7,0	9,0	3,2	3,6	5,6	7,0	9
12	1,25	5,6	6,2	10,0	12,5	16,0	5,6	6,2	10,0	12,5	16,0
14	1,5	8,0	10,0	16,0	20,0	25,0	8,0	10,0	16,0	20,0	25,0
16	1,5	11,0	14,0	22,0	32,0	36	11,0	14,0	22,0	32,0	36

\*\*При применении резьбовых соединений с крупным шагом момент затяжки назначается по этой же таблице.