

STEINHOFF INSTRUKCJA MONTAŻU I EKSPLOATACJI ZACZEPU KULOWEGO DO SAMOCHODU: FIAT Panda II (5D) (2003 - 2012)

Nr kat. F-117

PRZEZNACZENIE

Przed przystąpieniem do montażu zaczepu kulowego należy sprawdzić w instrukcji obsługi oraz dowodzie rejestracyjnym pojazdu, czy samochód przystosowany jest do holowania przyczepy.

Zaczep kulowy F-117 jest przeznaczony do holowania przyczepy. Zaczep ten posiada aktualne Świadectwo Homologacji uprawniające do oznaczenia wyrobu znakiem homologacji E20.

WARUNKI MONTAŻU

Zaczep kulowy F-117 może być używany i eksploatowany w samochodzie o właściwym stanie technicznym elementów nadwozia. W przypadku występowania masy izolacyjnej w miejscach przylegania elementów zaczepu należy ją usunąć. Zaczep musi być zamontowany i eksploatowany w samochodzie zgodnie z niniejszą instrukcją.

Wszystkie śruby i nakrętki występujące w zaczepie kulowym muszą być dokręcone odpowiednim momentem obrotowym (Mo) o wartościach podanych w poniższej tabeli (dla śrub w klasie 8.8):

M6 - 10 (Nm)	M10 - 50 (Nm)
M8 - 25 (Nm)	M12 - 85 (Nm)

WARUNKI EKSPLOATACJI

Zaczep kulowy F-117 posiada tabliczkę znamionową określającą prawidłowe i bezpieczne obciążenie zaczepu, tj.:

Typ: F-117 A50-X E20 55R-01 3941 D = 6,4 kN S = 60 kg R = 1100 kg	Numer katalogowy zaczepu kulowego Klasa zaczepu kulowego (urządzenia sprzęgającego) Nr świadectwa Homologacji zaczepu kulowego Teoretyczna siła odniesienia działająca na zaczep kulowy Max. dopuszczalne obciążenie pionowe kuli zaczepu Max. dopuszczalne obciążenie holowanej przyczepy
--	---

Siłę D wylicza się ze wzoru:

$$D = g \times \frac{T \times R}{T + R} \text{ kN}$$

T-technicznie dopuszczalna maksymalna masa, w tonach, pojazdu ciągnącego (także ciągników holujących) łącznie, jeśli występuje, z obciążeniem pionowym przyczepy z osią centralną.

R-technicznie dopuszczalna maksymalna masa, w tonach, przyczepy samochodowej z dyszlem ruchomym w płaszczyźnie pionowej lub naczepty.

g- przyspieszenie ziemskie (przyjmowane jako 9,81 m/s²).

Podczas eksploatacji poszczególne elementy zaczepu kulowego powinny być utrzymane w należyтым stanie technicznym i zabezpieczone przed działaniem korozji. W czasie holowania przyczepa musi być złączona dodatkowym elastycznym złączem o odpowiedniej wytrzymałości (linka, łańcuch). W czasie eksploatacji zaczepu kulowego należy okresowo sprawdzać połączenia śrubowe, a w przypadku poluzowania nakrętek należy je dokręcić.

MONTAŻ

Zaczep kulowy F-117 składa się z następujących elementów:

1. Korpus	- 1 szt.	10. Śruba M12x25 (PN/M-82105)	- 3 szt.
2. Kula (ACS-2031 / TERWA 30852)	- 1 szt.	11. Śruba M12x30 (PN/M-82105)	- 1 szt.
3. Gniazdo kuli	- 1 szt.	12. Śruba M12x35 (PN/M-82105)	- 3 szt.
4. Uchwyt gniazda elektrycznego	- 1 szt.	13. Podkładka sprężysta Ø10,2	- 5 szt.
5. Wzmocnienie prawe	- 1 szt.	14. Podkładka sprężysta Ø12,2	- 7 szt.
6. Wzmocnienie lewe	- 1 szt.	15. Podkładka okrągła Ø10,5	- 3 szt.
7. Płaskownik z nakrętką M12	- 2 szt.	16. Podkładka okrągła Ø13,0	- 6 szt.
8. Kątownik	- 1 szt.	17. Nakrętka M10	- 5 szt.
9. Śruba M10x30 (PN/M-82105)	- 5 szt.	18. Wkręt samogwintujący M6x10	- 1 szt.

W celu zamontowania zaczepu kulowego należy przestrzegać poniższego opisu:

- Montaż zaczepu kulowego **nie wymaga podcinania zderzaka tylnego w samochodzie.**
- Rozkręcić zaczep kulowy na elementy montażowe oraz zdemontować (odkręcić) zderzak tylny samochodu.

20.06.2016.

Nr kat. F-117

- Odkręcić nakrętki wzmocnienia zderzaka tylnego.
- Przyłożyć korpus (1) do wystających nagwintowanych szpilek na których zamocowane jest wzmocnienie zderzaka i skrócić razem za pomocą istniejących nakrętek.
- Poprzez pozostałe otwory na pasie tylnym (trzy otwory) skrócić korpus (1) z pasem tylnym za pomocą śrub M10x30 (9), podkładek okrągłych Ø10,5 (15), sprężystych Ø10,2 (13) oraz nakrętek M10 (17).
- Od spodu podłużnicy prawej wyjąć gumową zaślepkę i poprzez otwór istniejący w podłużnicy włożyć płaskownik z nakrętką (7), przyłożyć wzmocnienie prawe (5) i skrócić z podłużnicą za pomocą śruby M12x35 (12) wraz z podkładką sprężystą Ø12,2 (14) i okrągłą Ø13,0 (16).
- Następnie wzmocnienie prawe (5) przykręcić do korpusu (1) za pomocą śrub M10x30 (9) wraz z podkładkami sprężystymi Ø10,2 (13) oraz nakrętkami M10 (17).
- Po lewej stronie podłużnicy należy zdjąć wieszaki tłumika, ściąć jeden z nitów (bliżej pasa tylnego) podtrzymujący osłonę tłumika, wygiąć lekko tę osłonę, wyjąć gumową zaślepkę tak aby można było umieścić w podłużnicy płaskownik z nakrętką (7). Następnie przyłożyć do podłużnicy wzmocnienie lewe (6) i skrócić z podłużnicą za pomocą śruby M12x35 (12) wraz z podkładką sprężystą Ø12,2 (14) i okrągłą Ø13,0 (16).
- Następnie wzmocnienie lewe (6) przykręcić do korpusu (1) za pomocą śrub M12x35 (12) wraz z podkładką sprężystą Ø12,2 (14).
- W miejsce ściętego nita wkręcić wkręt samogwintujący M6x10 (18) przykręcając w ten sposób osłonę tłumika. Założyć wieszaki tłumika.
- Założyć i przykręcić zderzak tylny do samochodu.
- Do korpusu (1) dokręcić gniazdo kuli (3) i uchwyt gniazda elektrycznego (4) śrubami M12x25 (10) - 3 szt. i M12x30 (11) - 1 szt wraz z podkładkami sprężystymi Ø12,2 (14), okrągłymi Ø13,0 (16) i kątownikiem (8).
- Wpiąć kulę (2) do gniazda (3) zgodnie z załączoną instrukcją.

Uwaga:

Do korpusu zaczepu (1) może być zamontowana kula (2) o innej konstrukcji niż podano w niniejszej instrukcji pod warunkiem, że:

- Zastosowana kula posiada tabliczkę znamionową z numerem homologacji.
- Parametry D i S mają wartość większą lub równą od wartości korpusu (1).
- Położenia środka kuli jest zgodne z rysunkiem.

Przestrzeżenie niniejszej instrukcji zapewnia prawidłowy montaż i eksploatację zaczepu kulowego F-117.

Po zamontowaniu zaczepu kulowego F-117 należy uzyskać wpis w dowodzie rejestracyjnym pojazdu.

UWAGA: Sprawdzać połączenia śrubowe po przejechaniu 1000 km. Kulę zawsze utrzymywać w czystości i smarować smarem stałym. Stosować osłonę kuli. Wszystkie uszkodzenia mechaniczne zaczepu kulowego wykluczają dalszą jego eksploatację. Uszkodzony zaczep **nie może być naprawiany**. W przypadku nie przestrzegania opisanego sposobu montażu lub niewłaściwego jego użytkowania producent **nie ponosi odpowiedzialności** za powstałe szkody.

SCHEMAT MONTAŻU

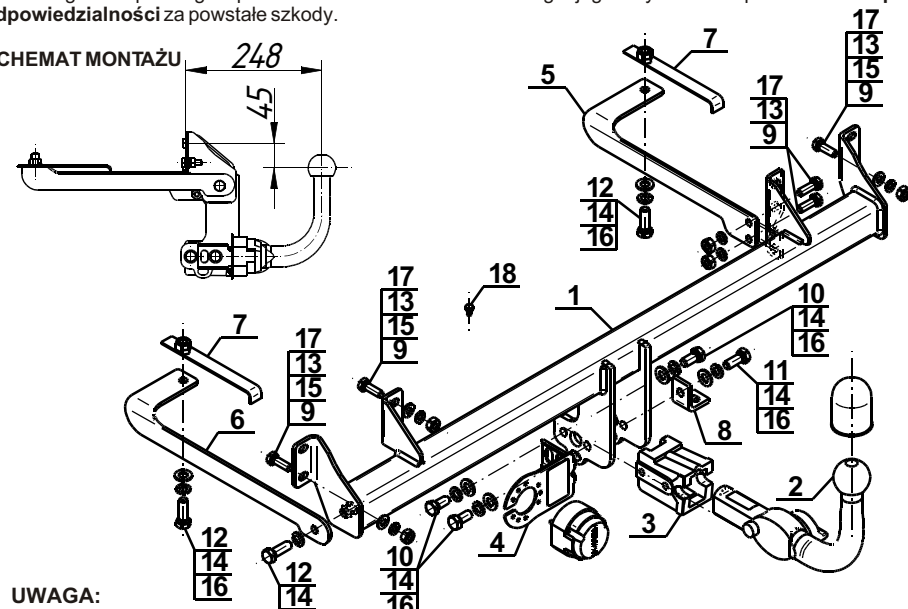

UWAGA:

Cena zaczepu kulowego nie obejmuje wiązki elektrycznej.

Nr kat. F-117

DESTINATION

Before the towbar assembly please refer to the manual and vehicle registration document whether car is adjusted for towing a trailer.

Towbar F-117 is designed for towing a trailer. This towbar has a current certification of approval authorizing the product with E20 certification sign.

FITTING CONDITIONS

Towbar F-117 can be used and operated in a car with proper technical conditions of body elements. Those parts cannot be mechanically damaged. Remove the insulating mass of the sealing from surface mounting. The towbar has to be installed and operated in a car according to this instruction. All bolts and nuts in towbar have to be screwed down with proper torque (Mo). Torque values are given below :

M6 - 10 (Nm)	M10 - 50 (Nm)
M8 - 25 (Nm)	M12 - 85 (Nm)

OPERATION CONDITIONS

The towbar F-117 has a rating plate describing correct and safe loads of the hook :

Typ: F-117	Towbar catalogue number
A50-X	Towbar class (compressing device)
E20 55R-01 3941	Towbar certification of approval number
D = 6,4 kN	Teoretical related force working on a towbar
S = 60 kg	Max permissible vertical load of the tow ball
R = 1100 kg	Max permissible load of towing trailer

D - force is calculated using the following formula:

$$D = g \times \frac{T \times R}{T + R} \text{ kN}$$

T-technically permissible maximum mass in tonnes of the towing vehicle (also towing tractors) including, if necessary, the vertical load of a centrale axle trailer.
R-technically permissible maximum mass in tonnes of the full trailer with drawgal free to move in the vertical plane or of the semi-trailer.
g-acceleration due to gravity (assumed as 9,81 m/s²).

During operating individual elements of towbar should be kept in a proper technical condition and protected from corrosion. The trailer must be linked with an elastic joint with proper durability (cord, chain) while towing. It is necessary to check periodically bolt joints during operating the towbar. If screws are eased, it is necessary to screw them down.

FITTING

The tow bar F-117 is made up of the following elements :

- | | | | |
|--------------------------------------|------------|-------------------------|------------|
| 1. Towbar mainframe | - 1 piece | 10. Bolt M12x25 | - 3 pieces |
| 2. Tow ball (ACS-2031 / TERWA 30852) | - 1 piece | 11. Bolt M12x30 | - 1 piece |
| 3. Tow ball socket | - 1 piece | 12. Bolt M12x35 | - 3 pieces |
| 4. Electrical socket plate | - 1 piece | 13. Spring washer Ø10,2 | - 5 pieces |
| 5. Right strengthening | - 1 piece | 14. Spring washer Ø12,2 | - 7 pieces |
| 6. Left strengthening | - 1 piece | 15. Round washer Ø10,5 | - 3 pieces |
| 7. Flat bar with nut M12 | - 2 pieces | 16. Round washer Ø13,0 | - 6 pieces |
| 8. Angle bar | - 1 piece | 17. Nut M10 | - 5 pieces |
| 9. Bolt M10x30 | - 5 pieces | 18. Drivescrew M6x10 | - 1 piece |

Please follow the installation fitting instruction below in order to ensure correct installation of the towbar:

1. Rear bumper **cutting is not required**.
2. Dismantle the tow bar into kit-form elements then dismantle rear bumper from the car.

3. Remove the rear bumper from the car.
4. Place towbar mainframe (1) to back strip (to visible screwed pins joined with bumper strengthening) then screw its using existing nuts.
5. Screw towbar mainframe (1) with back strip through remaining holes using bolts M10x30 (9), round washers Ø10,5 (15), spring washers Ø10,2 (13) and nuts M10 (17).
6. Take of the rubber plug from the bottom of chassis frame then put in flat bar with nut (7) through existing hole in chassis frame, next place right strengthening (5) and screw with this chassis frame using bolt M12x35 (12) with spring washer Ø12,2 (14) and round washer Ø13,0 (16).
7. Screw right strengthening (5) down to towbar mainframe (1) using bolts M10x30 (9) with spring washers Ø10,2 (13) and nuts M10 (17).
8. Take of exhaust silencer supports from right chassis frame then cut off the supporting exhaust silencer cover rivet then bend this cover a bit. Take of the rubber plug to put in the falt bar with nut (7). Place left strengthening (6) to chassis frame then screw using bolt M12x35 (12) with spring washer Ø12,2 (14) and round washer Ø13,0 (16).
9. Screw left strengthening (6) with towbar mainframe (1) down using bolts M12x35 (12) with spring washers Ø12,2 (14).
10. Install the exhaust silencer's cover using drivescrew M6x10 (18) (use the hole after cutting the rivet). Place exhaust silencer supports.
11. Place and screw rear bumper.
12. Tighten the tow ball socket (3) and electrical socket plate (4) to the towbar mainframe (1) using bolts M12x25 (10) - 3 pcs. and M12x30 (11) - 1 pc. with spring washers Ø12,2 (14), round washers Ø13,0 (16) and angle bar (8).
13. Put the tow ball (2) to the socket (3) in accordance with attached instruction.

Caution:

Different types of (2) may be attached to the (1) only if:

1. The adapted tow has its own information label with homologation number.
2. D and S values are equal or higher than (1) values.
3. Tow ball centre-point is in accordance with the drawing.

Obeying this instruction assures correct montage and the F-117 towbar operating.

After assembling of the towbar F-117 you have to get entry in cars registration book.

CAUTION :

Check if all bolts and nuts are correctly tightened after 1000km. Keep tow ball clean, grease and cased. All mechanical damages of towbar excludes its further exploitation. Damaged towbar **cannot be repaired**. In case of braking the rules of montage or improper usage manufacturer **do not take responsibility** for arised damages .

MONTAGE DIAGRAM:

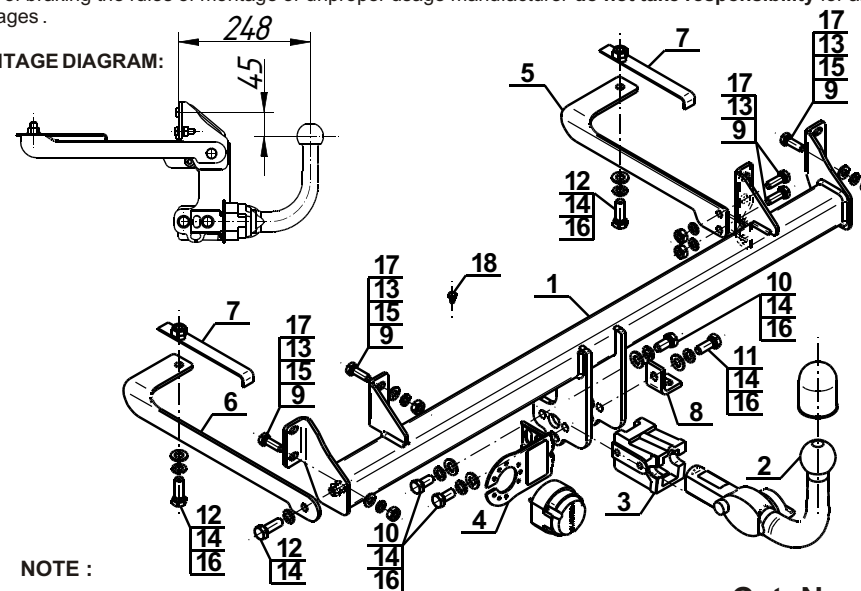

NOTE :

Bunch of wires is not included (in total price).