



Land Rover Discovery Sport 2016



арт. TCU00007
TCU00007N*

TCU00007N* - обозначение комплектации фаркопа
с нержавеющей шаром

www.tcc-tuning.ru  info@tcc-tuning.ru

**Land Rover
Discovery Sport 2016
фаркоп**

арт. TCU00007

Схема установки



Рис. 1



Рис. 2

**Спецификация
(МОНТАЖНЫЙ КОМПЛЕКТ)**

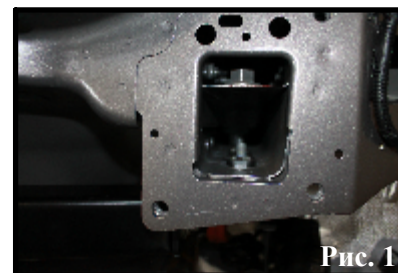
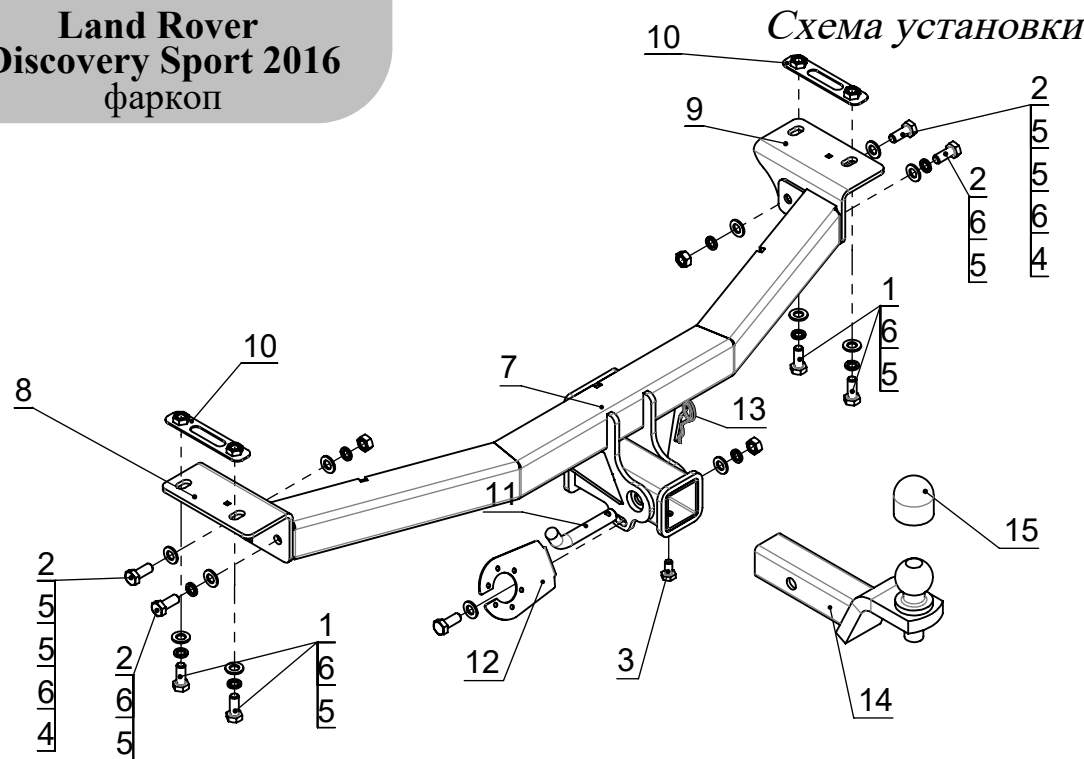
Поз.	Наименование	Кол-во
1	Болт M12x30	4
2	Болт M12x1,25x30	5
3	Болт M10x20	1
4	Гайка M12x1,25	3
5	Шайба ϕ 12	12
6	Шайба гравер ϕ 12	9
7	Балка (1522 СБ)	1
8	Кронштейн крепления к лонжерону левый (1527СБ)	1
9	Кронштейн крепления к лонжерону правый (1528 СБ)	1
10	Закладная в сборе (1530СБ)	2
11	ТСU16F – Штифт ϕ 16мм шплинтованный	1
12	Подрозетник (1531)	1
13	Заглушка фаркопа Land Rover	1
14	Крюк в сборе	1
15	Колпачок на шар	1
16	Розетка	1

Комплектация товара

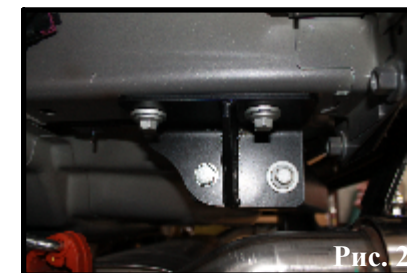
Фаркоп	1 к-т.
Монтажный комплект	1 шт.
Инструкция по установке	1 шт.
Рекомендации по уходу, гарантийный талон	1 шт.

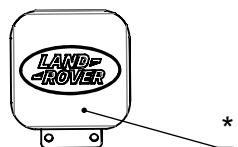

*

Инструкция по установке

1. Демонтировать усилитель заднего бампера и вложить внутрь лонжеронов закладные (поз.10).
2. Прикрутите левый (поз.8) и правый (поз.9) кронштейны крепления к лонжерону с помощью болтов (поз.1) через штатные отверстия в лонжероне к закладным (поз.10) (изображено на Рис.2).
3. Закрепите балку (поз.7) на установленные кронштейны при помощи болтов (поз.2).
4. Подрежьте нижний пыльник под размер выпирающих частей.
5. Установите подрозетник (поз.12).
6. Отрегулируйте положение всех установленных элементов на а/м и окончательно затяните болты.
7. Подключите электрику.

Назначение:

Тягово-сцепное устройство предназначено для шарнирной сцепки легкового автомобиля с буксируемым прицепом.

Устройство обеспечивает надежную сцепку легкового автомобиля с прицепами различных марок.

Допустимая полная масса прицепа - 1800 кг.

Вертикальная нагрузка на шар - 120 кг.

Эксплуатация, ТО, требования безопасности:

Не допускается буксировка прицепов со скоростью более 80 км/час.

Техническое обслуживание изделия заключается в периодическом осмотре, подтяжке болтовых соединений, смазке сцепного шара любой консистентной смазкой непосредственно перед зацеплением прицепа.

Рекомендуется использовать прилагаемый колпачок для защиты сцепного шара без зацепленного прицепа.

Регламентные работы выполнять по единым регламентам автомобиля.

Подтяжку болтовых соединений и проверку геометрии сцепного шара изделия проводить при техническом обслуживании автомобиля.

Момент затяжки резьбовых соединений производить в соответствии с таблицей затяжки метрических болтов.

При установке и техническом обслуживании необходимо соблюдать требования техники безопасности для соответствующих видов работ.

Быстросъемная система крепления шарового узла предусматривает зазор 1мм между трубой шара и посадочной трубой с каждой стороны для обеспечения легкости установки и снятия шара фаркопа. В связи с этим люфт шарового узла не является браком. Для исключения люфта в комплекте с фаркопом прилагается болт М10х20.

Гарантийные обязательства:

ООО "ПК ТСС" гарантирует безотказную работу изделия в течение 12 месяцев со дня продажи, при условии его эксплуатации в полном соответствии с настоящим руководством.

Предприятие не несет ответственности за безопасность и надежность работы изделия при внесении потребителем изменений в его конструкцию.

Рассмотрение претензий к продукции производится при наличии отметки о продаже, заверенной штампом организации, продавшей изделие, и подписью продавца.

Наклейку с серийным номером сохранять до окончания гарантийного срока.