

# Инструкция по установке





## JAC JS6

(2022-)

Арт.: F.1412.001



Тип шара - «А»

	 <p>1500 kg</p>	 <p>75 kg</p>	<p>D = 8,4 kN</p>
$D \text{ (kN)} = \frac{\text{MAX kg} \times \text{MAX kg}}{\text{MAX kg} + \text{MAX kg}} \times 0,00981$ 	<p>JAC JS6 (2022-)</p> 		

# Используемый инструмент:

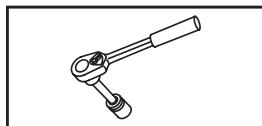







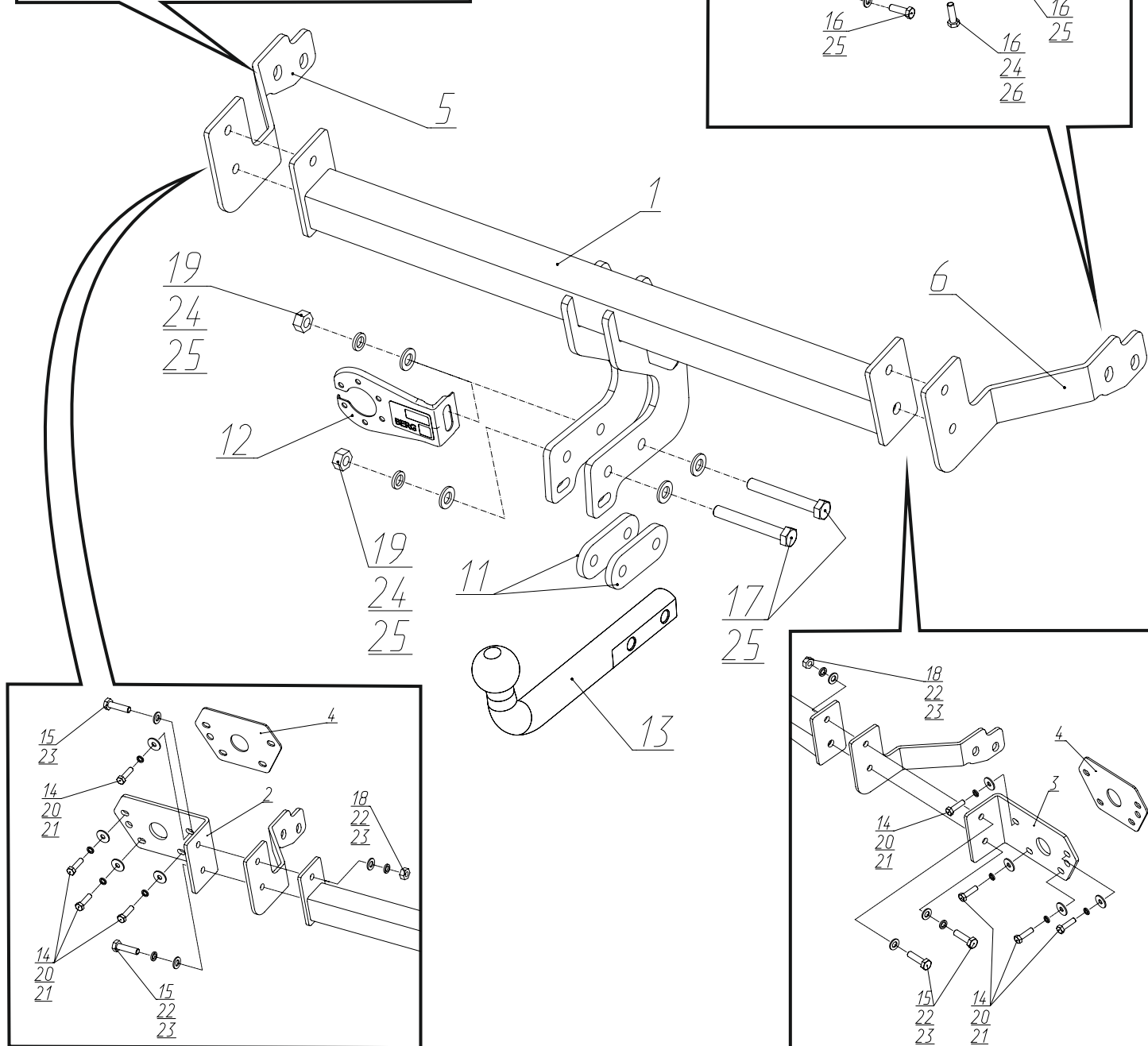
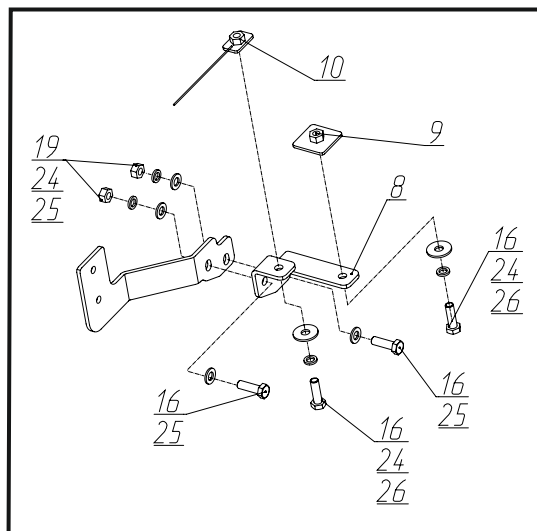
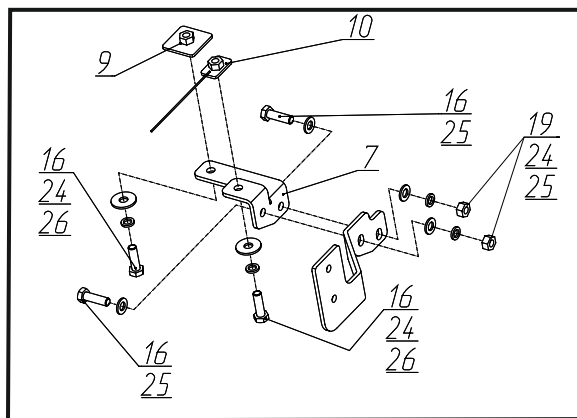

S - 13;  
S - 17;  
S - 19.

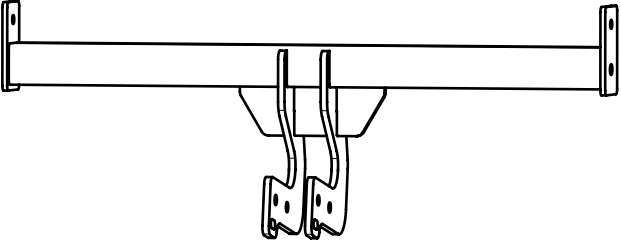
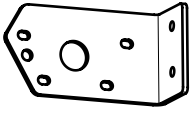
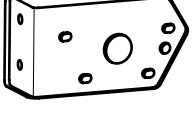
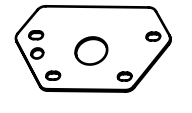
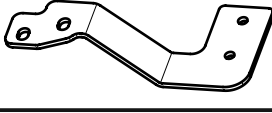

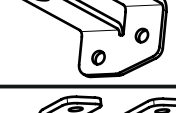
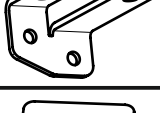

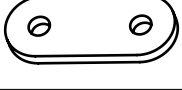
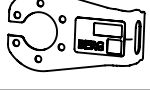

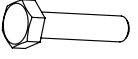



Wrench

13 mm;  
17 mm;  
19 mm.



<b>1</b>	x1	Балка	
<b>2</b>	x1	Кронштейн левый	
<b>3</b>	x1	Кронштейн правый	
<b>4</b>	x2	Проставка кронштейна	
<b>5</b>	x1	Усиление кронштейна левое	
<b>6</b>	x1	Усиление кронштейна правое	
<b>7</b>	x1	Усиление левое	
<b>8</b>	x1	Усиление правое	
<b>9</b>	x2	Закладная M12x1,25	
<b>10</b>	x2	Закладная M12x1,25	
<b>11</b>	x2	Проставка	
<b>12</b>	x1	Кронштейн под розетку	
<b>13</b>	x1	Крюк	
<b>14</b>	x8	M8x30	
<b>15</b>	x4	M10x1,25x40	
<b>16</b>	x8	M12x1,25x40	
<b>17</b>	x2	M12x1,25x90	

<b>18</b>	x2	M10x1,25	
<b>19</b>	x6	M12x1,25	
<b>20</b>	x8	∅ 8	
<b>21</b>	x8	∅ 8 увел.	
<b>22</b>	x4	∅ 10	
<b>23</b>	x6	∅ 10	
<b>24</b>	x10	∅ 12	
<b>25</b>	x12	∅ 12	
<b>26</b>	x4	∅ 12 увел.	

**1**



**Снять заглушки задних фонарей.**

**2**



**Открутить винты крепления заднего фонаря (А) и демонтировать его. Открутить винт крепления бампера (Б). С другой стороны аналогично.**

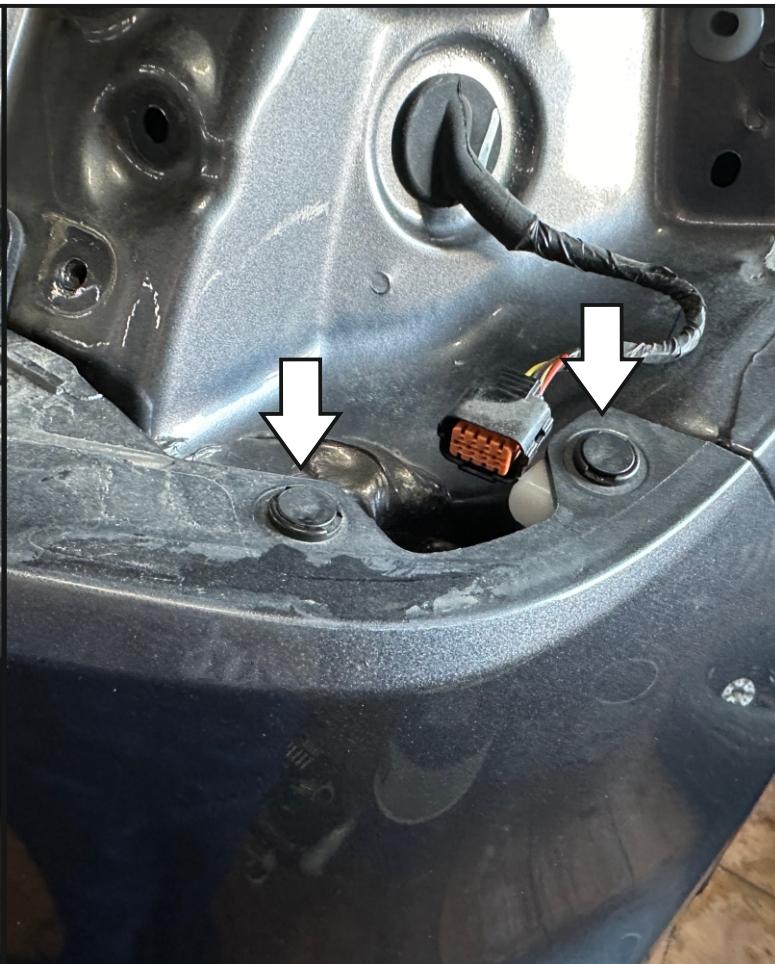
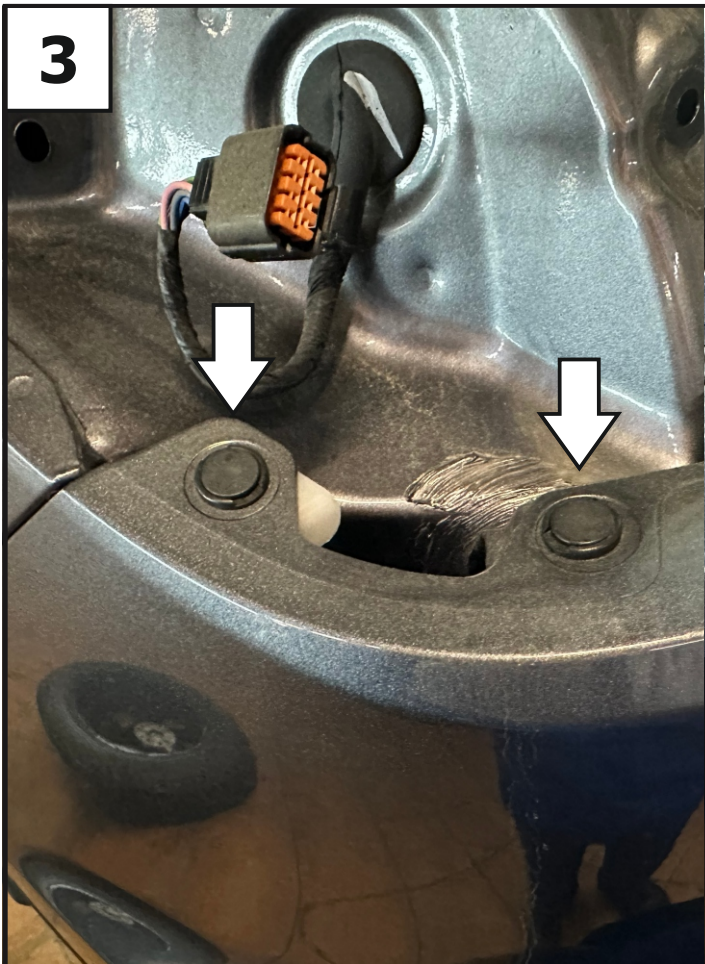

**Демонтировать клипсы крепления бампера.**



**Демонтировать клипсы крепления бампера. Демонтировать боковую накладку и выкрутить винт крепления бампера. С другой стороны аналогично.**

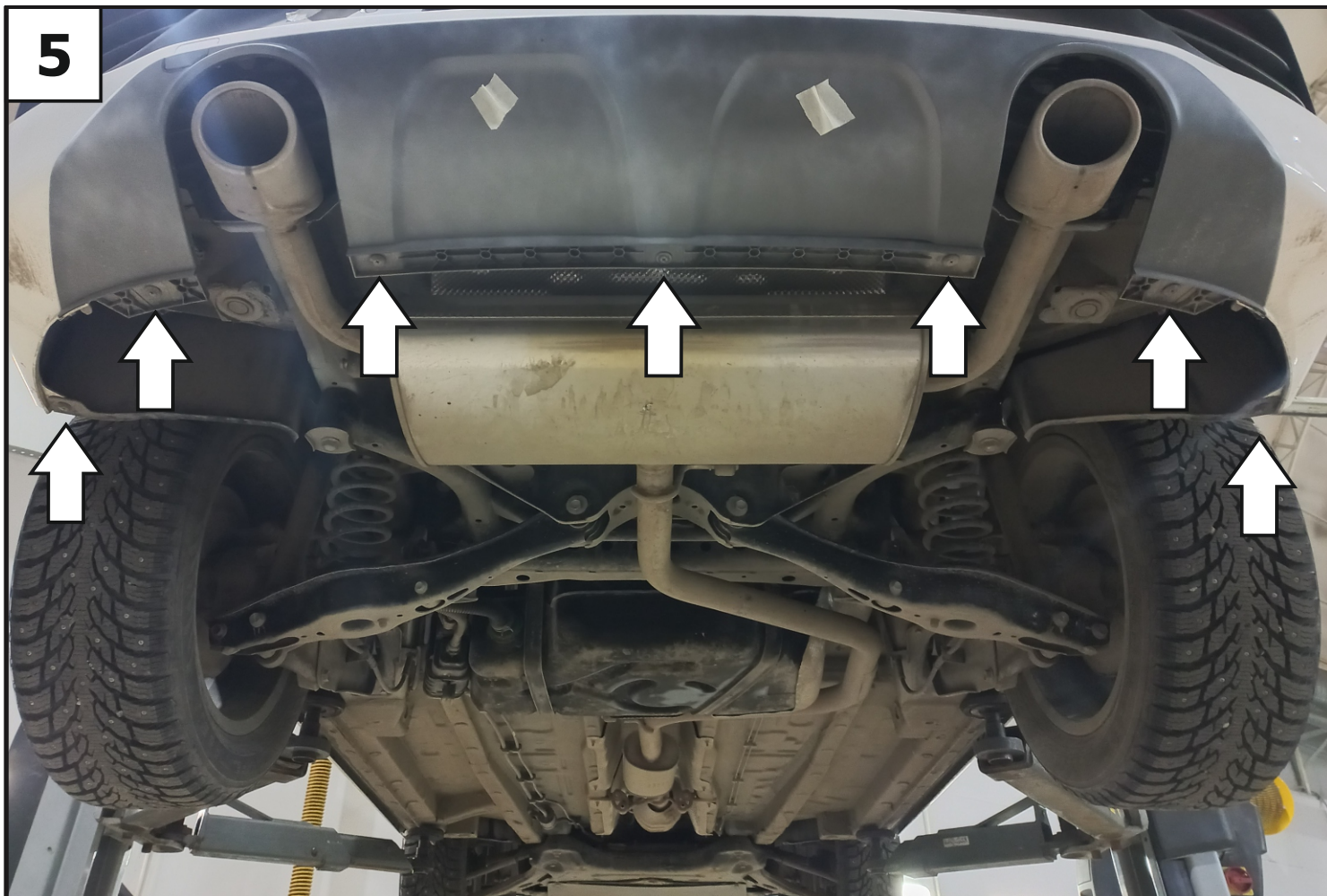

**Демонтировать нижние клипсы крепления бампера.**



**Снять задний бампер, отключив разъем электропроводки.**

7



Демонтировать усилитель бампера, открутив штатные болты.

8

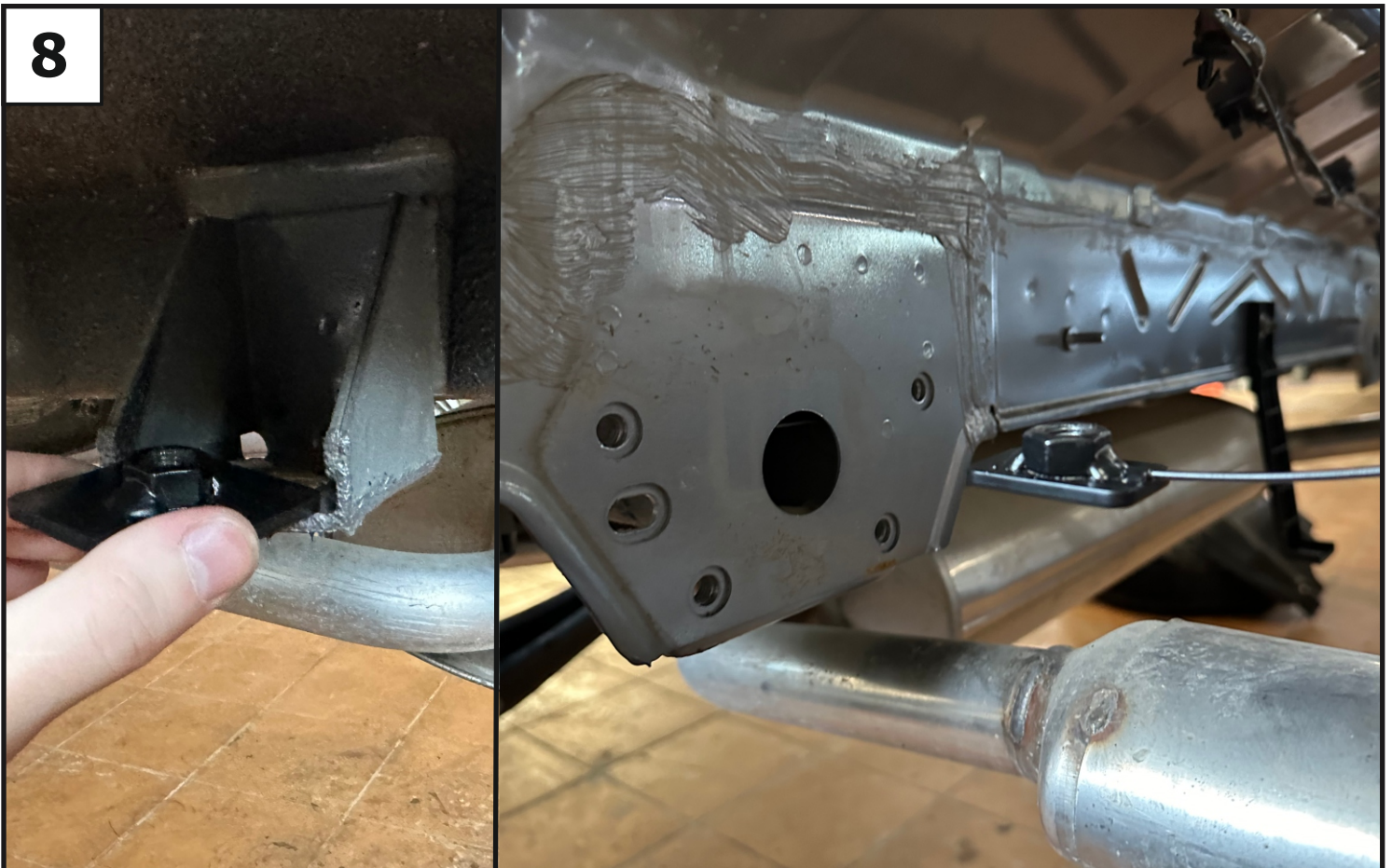

Снять заглушки с нижней части лонжеронов и установить закладные M12x1,25 (9). Установить закладные M12x1,25 (10) в лонжероны. С другой стороны аналогично.



9

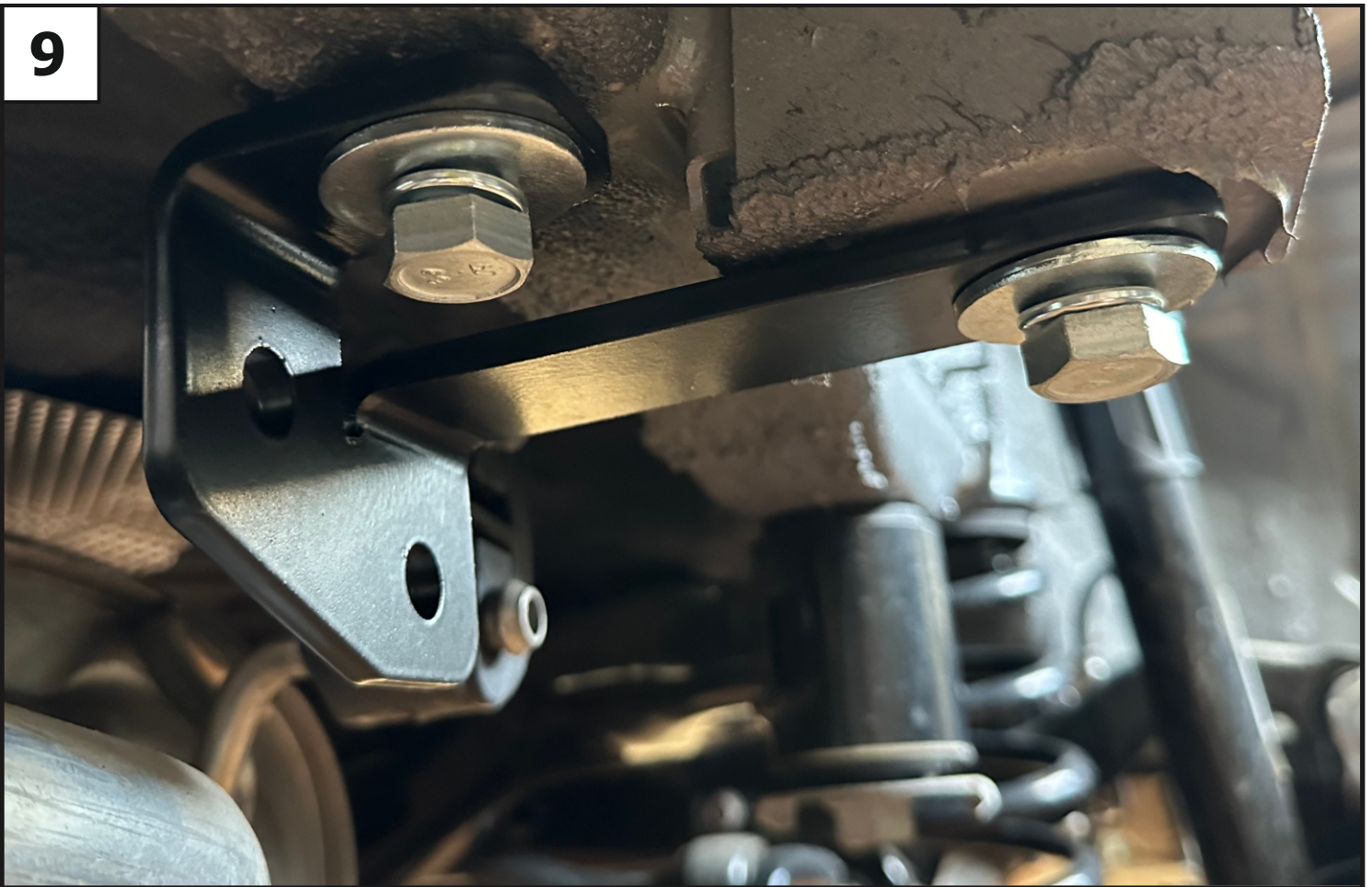

Установить левое и правое усиления (7 и 8), закрепив его с помощью болтов М12х40 (16), шайб 12 пружинных (24) и шайб 12 увел. (26).

10

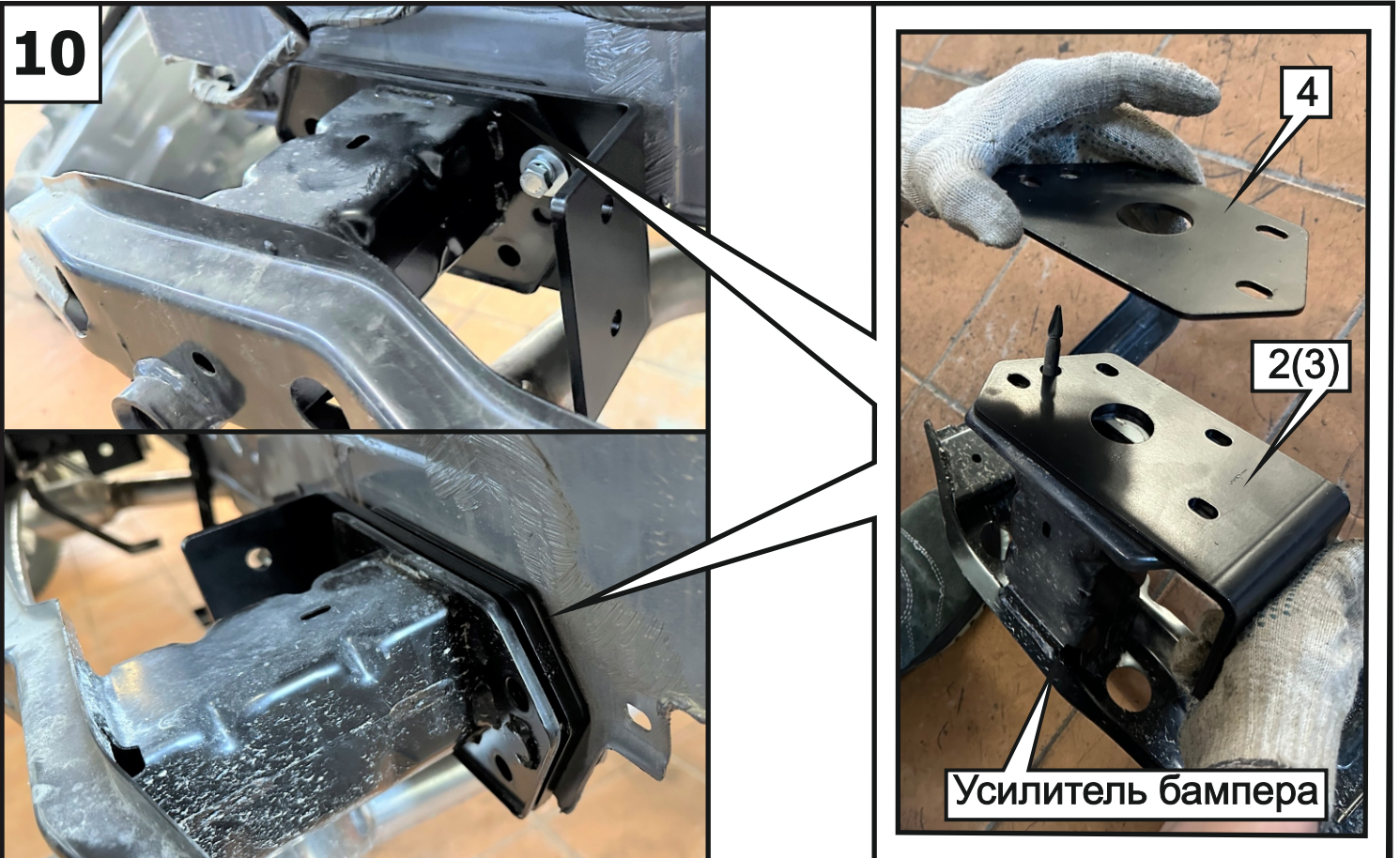

Установить проставки кронштейна (4), левый, правый кронштейны (2, 3) и усилитель бампера, закрепив их к задней панели с помощью болтов М8х30 (14), шайб 8 пружинных (20) и шайб 8 увеличенных (21).

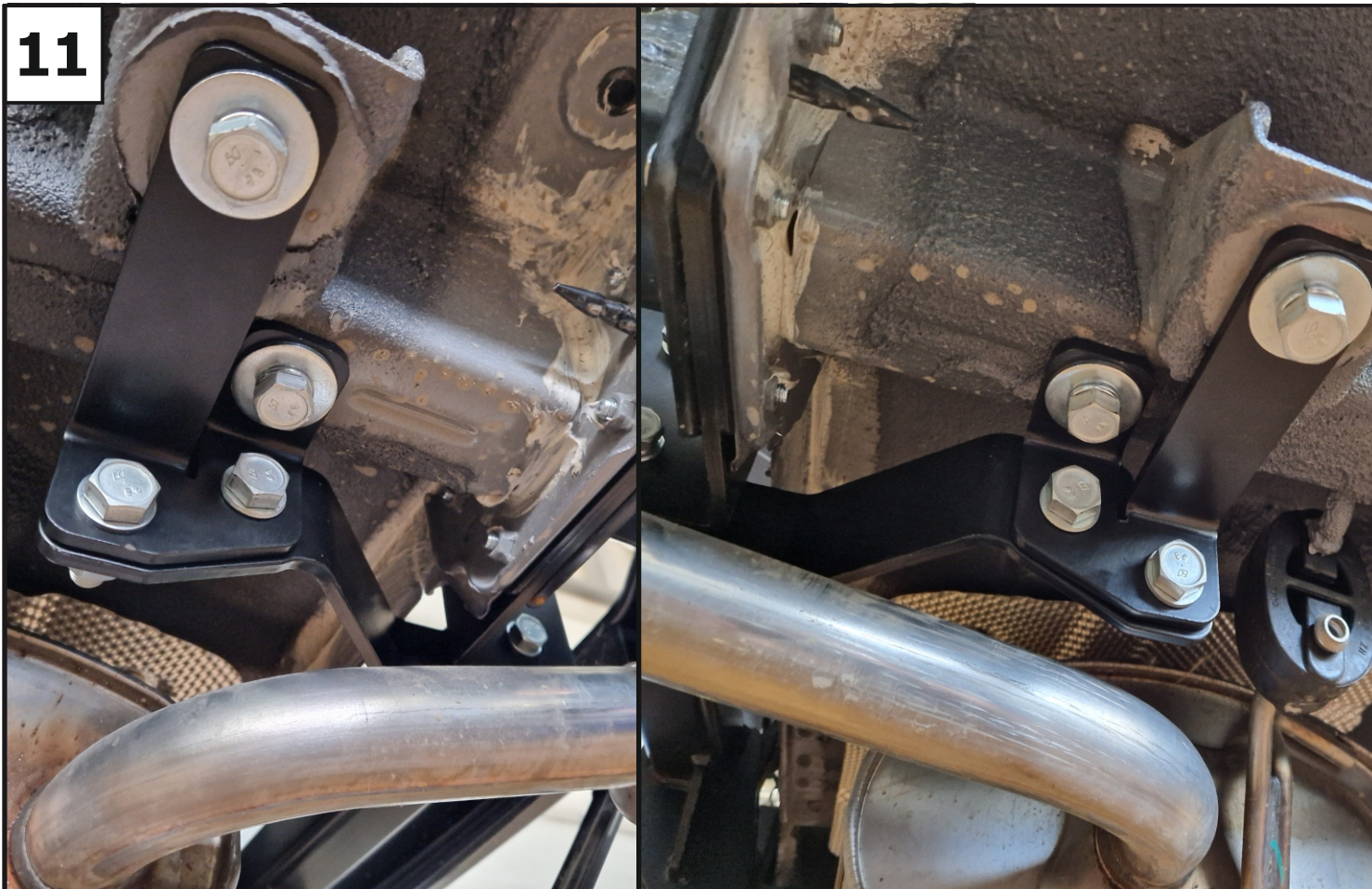
**11**

Закрепить усиления кронштейнов (5 и 6) к установленным усилениям с помощью болтов М12х40 (16), шайб 12 пружинных (24) и шайб 12 (25).

**12**

Прогнать резьбовые отверстия балки (1) при помощи метчика М10х1,25. Установить балку (1), закрепив ее к кронштейнам и усилениям кронштейнов с помощью болтов М10х1,25х40 (15), гаек М10х1,25 (18), шайб 10 пруж. (22) и шайб 10 (23). Затянуть все резьбовые соединения. Моменты затяжки: М10= 47 Нм; М12=81 Нм.

**13**



Установить бампер в обратном порядке. Установить кронштейн под розетку (12) и крюк (13) с помощью проставок (11), болтов М12х1,25х90 (17), гаек М12х1,25 (19), шайб 12 пружинных (24) и шайб 12 (25).

**14**



Затянуть все резьбовые соединения Моменты затяжки: М12=81 Нм.