

Towbar

6149

Subaru

• Levorg

03/2015->



New
smart
positioning
sticker
inside

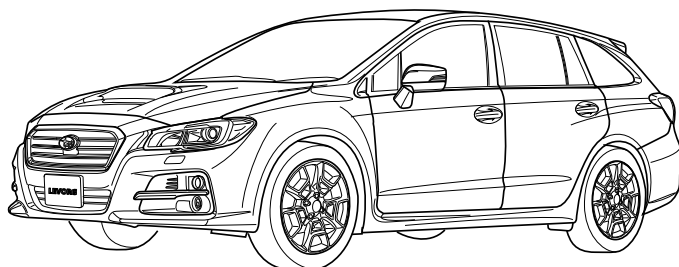

- NL Montagehandleiding
- GB Fitting instructions
- D Montageanleitung
- F Instructions de montage
- S Monteringsanvisningar
- DK Montagevejledning
- E Instrucciones de montaje
- I Istruzioni per il montaggio
- PL Instrukcja montażu
- SF Asennusohjeet
- CZ Pokyny k montáži
- H Szerelési útmutató
- RUS Руководство для монтажа

BRiNK®

Your perfect fit
brink.eu

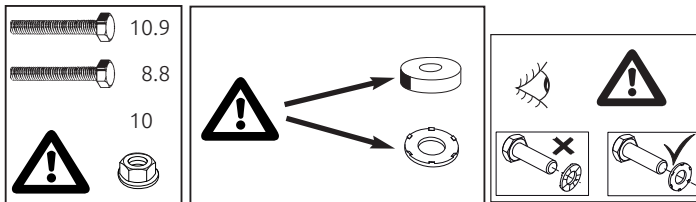
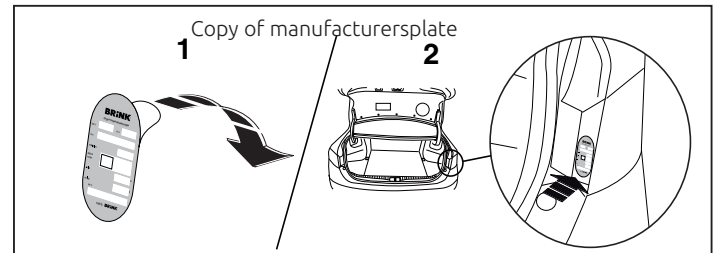
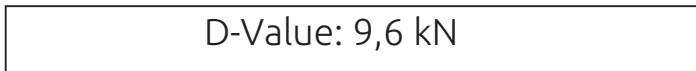
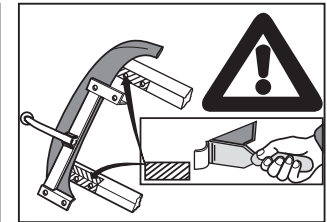
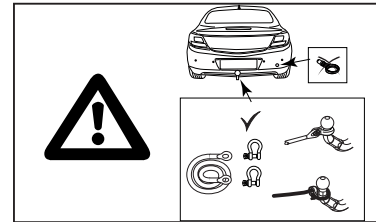
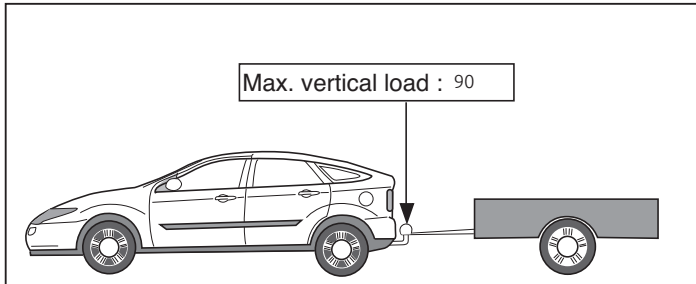
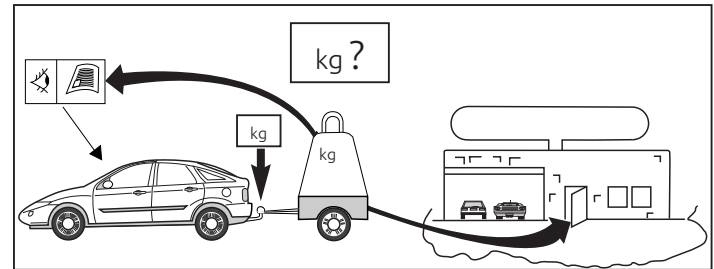
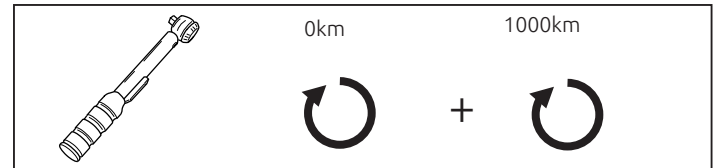
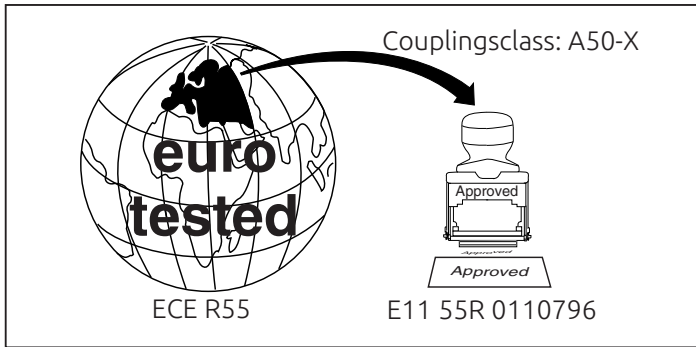

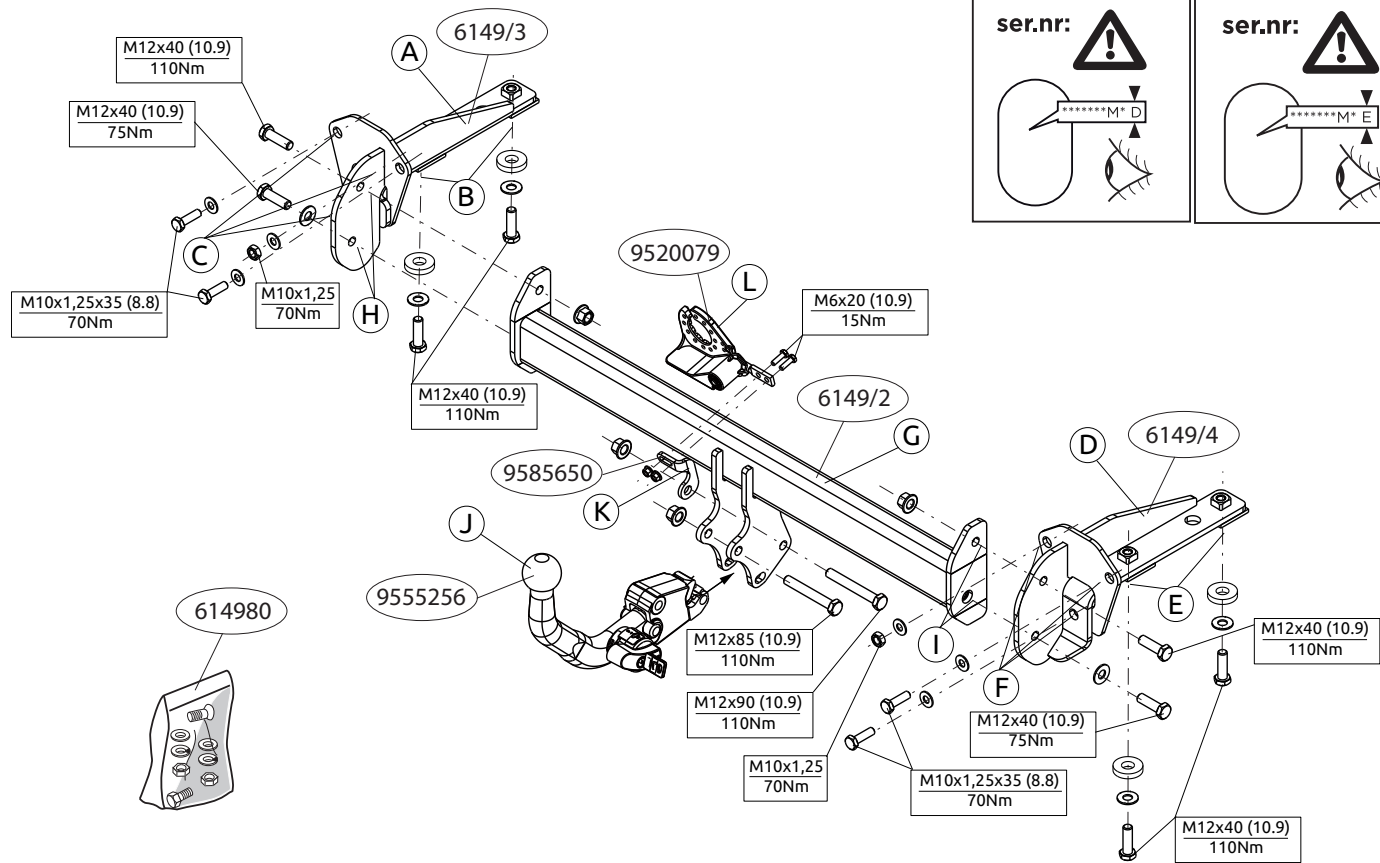

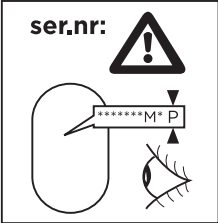
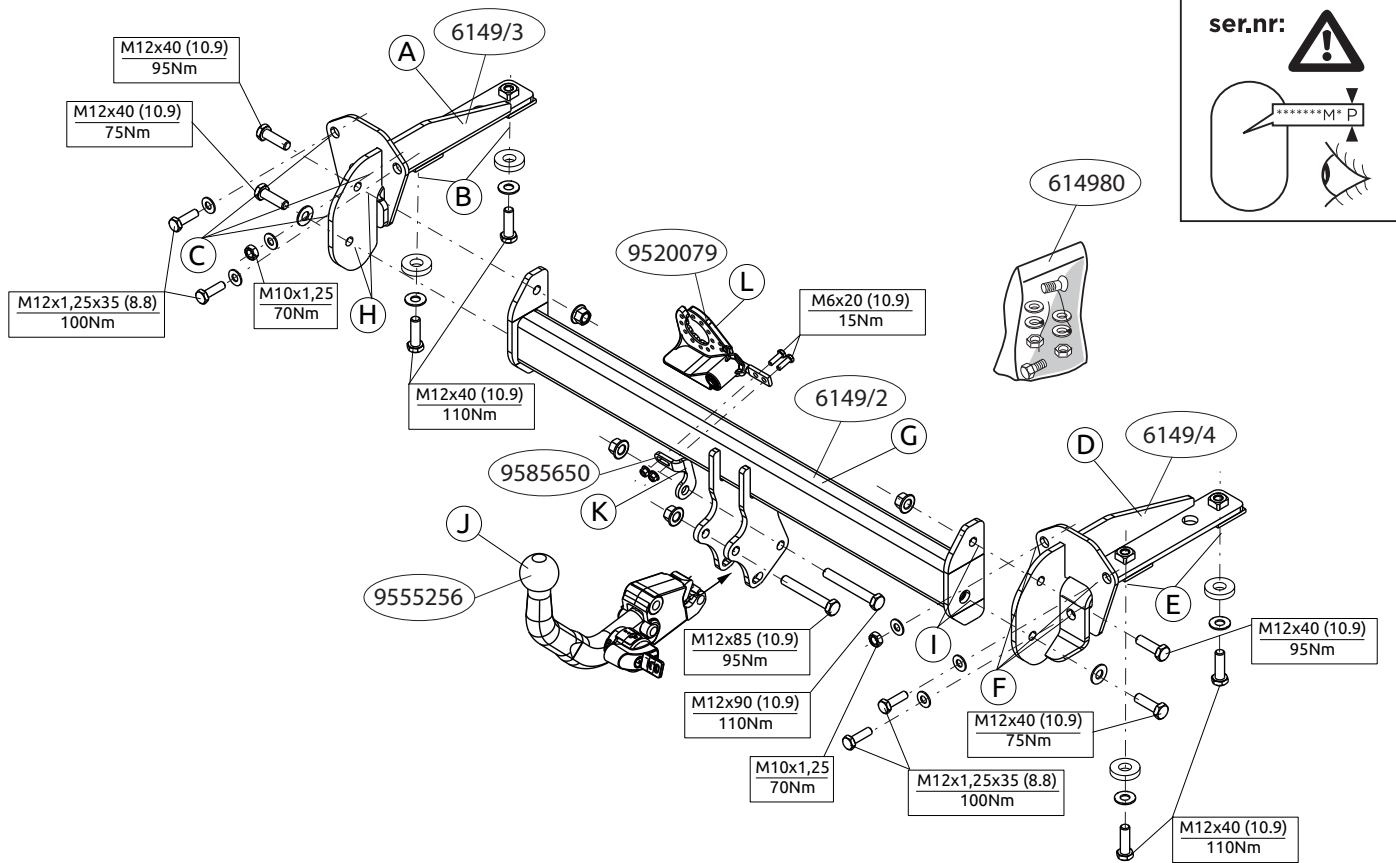

NL

MONTAGEHANDLEIDING:

Voordat u met de montage begint dient u op het typeplaatje te kijken welke schets, in de handleiding, van toepassing is.

1. Demonteer de achterlichtunits. Demonteer de bumper inclusief de stalen stootbalk van het voertuig, de stootbalk wordt niet meer gebruikt.
2. Demonteer de achterste uitlaatdemper en maak het hittedeksel los.
3. Boor de gaten E en M rond $\varnothing 36$ mm door en door. Zie figuur 2
4. Verwijder de rubberen doppen op de bevestigingspunten. Zie figuur 3
5. Monteer het hittedeksel.
6. Knip overeenkomstig figuur 4 de aangegeven deel uit.
7. Plaats steun A en bevestig deze op de punten B en C, monteer het geheel los-vast, inclusief de contra's.
8. Plaats steun D en bevestig deze op de punten E en F, monteer het geheel los-vast, inclusief de contra's.
9. Monteer de dwarsbalk G tussen de steunen A en D op de punten H en I, monteer het geheel handvast
10. Kit de aangegeven delen af (zie fig.5)
11. Draai alle bouten en moeren overeenkomstig tabel vast.
12. Zaag het aangegeven deel uit de bumper met behulp van de Brink smart position sticker.
13. Monteer de Brink Connector J inclusief wegklapbare stekkerplaat K met strip L
14. Draai alle bouten en moeren overeenkomstig tabel vast.
15. Herplaats het onder punt 1 en 2 verwijderde, exclusief de stalen stootbalk.

Raadpleeg voor demontage en montage van voertuig onderdelen het werkplaats handboek.

Raadpleeg voor montage en bevestigingsmiddelen de schets.

Raadpleeg voor montage en demontage van het afneembare kogelsysteem de bijgevoegde aghandleiding.

BELANGRIJK:

- * Voor eventueel noodzakelijke aanpassing(en) "van het voertuig" dient men de dealer te raadplegen.
- * Indien op de bevestigingspunten een bitumen of anti-dreunlaag aanwezig is, dient deze verwijderd te worden.
- * Voor de max. toegestane massa, welke uw auto mag trekken, dient u uw dealer te raadplegen.
- * **Bij het boren dient men er zorg voor te dragen, dat electriciteits-, rem- en brandstofleidingen niet worden geraakt.**
- * Verwijder "indien aanwezig" de plastic dopjes uit de puntlasmoeren.
- * Deze handleiding dient na montage bij de voertuigpapieren gevoegd te worden.
- * Brink is niet aansprakelijk voor de schade die het direct of indirect gevolg is van onjuiste montage, daaronder begrepen gebruik van niet-geschikte gereedschappen en het gebruik van andere dan de voorgeschreven montagewijze en middelen, dan wel onjuiste interpretatie van dit onderhavig montagevoorschrift.

GB

FITTING INSTRUCTIONS:

Before you start the fitting you must check the type plate to determine which sketch, in the fitting instruction, is applicable.

1. Remove the rear-light units. Remove the bumper and the steel buffer beam from the vehicle. The buffer beam will no longer be needed.
2. Remove the back exhaust silencer and loosen the heat shield.
3. Drill holes E and M right through to a diameter of $\varnothing 36$ mm. See figure 2
4. Remove the rubber caps at the points of attachment. See figure 3

5. Fit the heat shield.
6. Cut out the portion as indicated in fig. 4.
7. Position support A and attach it at points B and C, then fit the whole thing without fully tightening, along with the back plates.
8. Position support D and attach it at points E and F, then fit the whole thing without fully tightening, along with the back plates
9. Fit the cross beam G between supports A and D at points H and I and fit the whole thing finger-tight.
10. Seal the portions indicated (see fig. 5).
11. Tighten all nuts and bolts to the torque indicated in the table.
12. Use the Brink smart position sticker to saw out the indicated section from the bumper.
13. Fit the Brink Connector J including the foldaway socket plate K and strip L at points.
14. Tighten all nuts and bolts to the torque indicated in the table.
15. Replace the element removed in step 1 and 2 except for the steel buffer beam.

For dismantling and fitting the vehicle parts, see the site handbook.

For fitting instructions and attachment method, see drawing.

See the assembly manual supplied for instructions on fitting the removable ball system.

NOTE:

*** Should this installation process entail the cutting of the bumper – conformation MUST be obtained by the installation engineer of the customer's acceptance prior to completion. Brink Towing Systems do not accept responsibility for any matters arising as a result of this miscommunication.**

*** All measurements are in mm!**

* The dealer should be consulted for possible necessary adjustment(s) "of the vehicle".

* Remove the insulating material from the contact area of the fitting points.

* Consult your dealer for the maximum tolerated pull weight and ball hitch pressure of your vehicle.

*** Do not drill through electrical-, brake- or fuellines.**

* Remove (if present) the plastic caps from the spot welding nuts.

* This fitting instruction has to be enclosed in the vehicle documents after fitting the towbar.

* Brink is not liable for damage caused directly or indirectly by incorrect assembly, including the use of unsuitable tools, the use of other assembly methods and means than the ones outlined, and the incorrect interpretation of these assembly instructions.

D

MONTAGEANLEITUNG:

Vor Beginn des Einbaus ist anhand der Typplakette der Anhängerkupplung festzustellen, welche Einbauskitze in dieser Montageanleitung die richtige ist.

1. Die Rücklichter abmontieren. Die Stoßstange einschließlich des stählernen Stoßbalkens vom Fahrzeug abmontieren. Der Stoßbalken wird nicht mehr benötigt.
2. Den hintersten Auspuff-Schalldämpfer abmontieren und das Hitzeschild lösen.
3. Die Löcher E und M etwa $\varnothing 36$ mm durchbohren. Siehe Abbildung 2
4. Die Gummikappen bei den Befestigungspunkten entfernen. Siehe Abbildung 3
5. Das Hitzeschild montieren.
6. Gemäß Abb. 4 die angegebenen Teils ausschneiden.
7. Die Halterung A anlegen und bei den Punkten B und C befestigen. Alles halb fest montieren, einschließlich Gegenplatten montieren.
8. Die Halterung D anlegen und bei den Punkten E und F befestigen. Alles

- halbfest montieren, einschließlich Gegenplatten montieren.
9. Den Querträger G zwischen den Halterungen A und D bei den Punkten H und I halbfest anbringen.
 10. Die angegebenen Teile kitten (siehe Abb. 5).
 11. Alle Schrauben und Muttern gemäß den Angaben in der Tabelle festziehen.
 12. Verwenden Sie den speziellen Aufkleber von Brink, um den angegebenen Bereich aus dem Stoßfänger auszusägen.
 13. Das Brink Connector J einschließlich wegklappbarer Steckdosenplatte K mit Lasche L montieren..
 14. Das Entfernte montieren.
 15. Montieren Sie das Bauteil, das im ersten Schritt entfernt wurde 1 und 2, außer dem Stahlstoßfänger.

Für die Demontage und Montage von Fahrzeugteilen das Werkstatt-Handbuch zu Rate ziehen.

Für die Montage und die Befestigungsmittel die Skizze zu Rate ziehen.

Für die Montage und Demontage des abnehmbaren Kugelsystems die beiliegende Montageanleitung zu Rate en

HINWEISE:

- * Für (eine) eventuell erforderliche Anpassung(en) "des Fahrzeugs" ist der Händler zu Rate zu ziehen.
- * Im Bereich der Anlageflächen muß Unterbodenschutz, Hohlraumkonservierung (Wachs) und Antiröhmmaterial entfernt werden.
- * **Vor dem Bohren prüfen, daß keine, dort eventuell vorhandene Leitungen beschädigt werden können.**
- * Alle Bohrspäne entfernen und gebohrte Löcher gegen Korrosion schützen.
- * Entfernen Sie "falls vorhanden", die Plastikkappen von den Punktschweißmuttern.

- * Für das höchstzulässige Zuggewicht und der erlaubte Kugeldruck Ihres Fahrzeugs ist Ihr Händler zu befragen.
- * Die Quetschmuttern müssen nach einem späteren lösen der Muttern gegen neue ausgetauscht werden, da ansonsten die Sicherungswirkung nicht mehr garantiert ist!
- * Brink haftet nicht für Schäden, die als direkte oder indirekte Folge einer nicht ordnungsgemäßen Montage auftreten, darunter fallen auch die Benutzung von ungeeigneten Werkzeugen, andere als die vorgeschriebenen Montageverfahren und Montagemittel sowie eine fehlerhafte Interpretation der betreffenden Montageanweisung.

F

INSTRUCTIONS DE MONTAGE:

Avant de commencer le montage veuillez, vérifier la plaque signalétique de l'attelage afin de d'identifier l'illustration correspondante dans la notice de montage.

1. Démonter les feux arrière. Déposer le pare-chocs du véhicule y compris la traverse en acier ; la traverse ne sera plus utilisée.
2. Démonter l'échappement du silencieux arrière et détacher le bouclier thermique.
3. Percer les trous E et M de $\varnothing 36$. mm de diamètre de par en par. Voir la figure 2
4. Enlever les bouchons en caoutchouc sur les points de fixation. Voir la figure 3
5. Monter le bouclier thermique.
6. Coup les partie indiquées conformément à la figure 4.
7. Positionner le support A et le fixer à l'emplacement les points B et C, monter l'ensemble sans serrer.
8. Positionner le support D et le fixer à l'emplacement les points E et F, monter l'ensemble sans serrer.
9. Monter la barre transversale G entre les supports A et D sur les points H et I, monter l'ensemble sans serrer.

10. Boucher les parties indiquées (voir la fig. 5).
11. Serrer tous les boulons et écrous conformément au tableau.
12. Utilisez le Brink Smart Position Sticker pour découper la section indiquée du pare-chocs.
13. Monter le Brink Connector J y compris la prise rabattable K avec plaquet L.
14. Serrer tous les boulons et écrous conformément au tableau.
15. Remplacez l'élément précédemment retiré (étape 1 et 2), à l'exception du pare-chocs en acier.

Pour le montage et le démontage des pièces du véhicule, consulter la notice du fabricant.

Consulter le croquis pour voir le montage et les moyens de fixation.

Pour le montage et le démontage de la rotule amovible, consulter la notice de montage jointe.

REMARQUE:

- * Pour une/des adaptations indispensables sur le véhicule, veuillez consulter le concessionnaire.
- * Enlever la couche de bitume ou d'anti-tremblement qui recouvre éventuellement les points de fixation.
- * Pour connaître le poids de traction maximum et le poids en flèche sur la rotule autorisée du véhicule, veuillez consulter votre concessionnaire.
- * **Veiller en perçant à ne pas endommager les conduites de électrique, de frein et de carburant.**
- * Retirer "si présents" les embouts en plastique des écrous de soudure par point.
- * Cette notice de montage doit être conervée à bord du véhicule après montage de l'attelage.
- * Brink décline toute responsabilité pour les dommages qui pourraient directement ou indirectement résulter d'un montage incorrect, y comp-

ris l'utilisation d'outils inappropriés et l'utilisation d'un mode d'emploi et de moyens autres que ceux prescrits, ou bien résulter d'une interprétation inexacte des présentes instructions de montage.

S

MONTERINGSANVISNINGAR:

Innan du startar monteringen måste du kontrollera typskylten för att kunna bedöma vilken skiss i monteringsanvisningen som ska användas.

1. Demontera bakljusmodulerna. Demontera stötfångaren inklusive stöt-randen av stål från fordonet, stötranden förfaller.
2. Demontera avgasrörets bakersta dämpare och lossa värmeskölden.
3. Borra hål E och M rakt igenom med en diameter på $\varnothing 36$ mm. Se figur 2
4. Avlägsna gummikåporna som sitter på fästpunkterna. Se figur 3
5. Fäst värmeskölden.
6. Klippa ut del enligt fig. 4.
7. Positionera stöd A och montera det vid punkterna B och C, fäst sedan det hela utan att dra åt ordentligt, inklusive motbrickorna.
8. Positionera stöd D och montera det vid punkterna E och F, fäst sedan det hela utan att dra åt ordentligt, inklusive motbrickorna.
9. Fäst tvärbalk G mellan hållarna A och D vid punkterna H och I utan att dra åt helt.
10. Tillslut delarna enligt figuren (se fig. 5).
11. Momentdrag alla skruvar och muttrar enligt tabellen.
12. Använd Brink smart position sticker för att säga ut den angivna delen ur stötfångaren.
13. Fäst Brink Connector J inklusive fällbara kontaktplattan K och listen L.
14. Momentdrag alla skruvar och muttrar enligt tabellen.
15. Montera tillbaka delarna som du avlägsnade i steg 1 och 2 förutom stötfångaren i stål.

Se verkstadshandboken för demontering och montering av fordonets delar.

Se skissen för montering och monteringsmaterial.

Se de bifogade monteringsanvisningarna för montering och demontering av det löstagbara kulsystemet

OBS:

* Kontakta återförsäljaren om fordonet eventuellt bör modifieras.

* Om det finns ett bitumen- eller stötdämpande lager vid kontaktytor skall detta avlägsnas.

* Kontakta din återförsäljare för ditt fordons max. dragvikt och tillåtna kultryck.

*** Vid borrhning skall man se till att elektrisk-, broms- och bränsleledningarna inte skadas.**

* Avlägsna de små plastlocken - om dessa finns - från punktsvetsmuttrarna.

* Efter att draget är monterat, placera monteringsanvisningen tillsammans med bilens övriga dokument.

* Brink är inte ansvariga för skada som orsakats direkt eller indirekt av felaktig montering, inklusive användning av olämpliga verktyg, andra monteringsmetoder och processer än de som beskrivs, samt felaktig tolkning av dessa monteringsinstruktioner.

DK

MONTAGEVEJLEDNING:

Inden du starter montage, skal du se på typeskiltet, hvilken tegning i vejledningen der skal anvendes

1. Demonter baglysenhederne. Demonter kofangeren, inklusive køretøjets stålstødbjælke. Denne bliver overflødig.
2. Demonter den bageste lydpotte og løsn varmeskjoldet.
3. Bor hullerne E og M \varnothing 36 mm igennem. Se fig.2

4. Fjern gummikapslerne ved montagepunkterne. Se fig.3

5. Monter varmeskjoldet.

6. Klippe ifølge figur 4 de markerede del ud.

7. Anbring støtten A og monter denne ved punkterne B og C ; monter det hele manuelt, inklusive spændpladerne .

8. Anbring støtten D og monter denne ved punkterne E og F; monter det hele manuelt, inklusive spændpladerne .

9. Monter tværvangen G mellem beslagene A og D på punkterne H og I, fastgør det hele med håndkraft.

10. Smør kit på de markerede dele (jævnfør fig. 5).

11. Spænd alle bolte og møtrikker jf. tabellen.

12. Brug Brink smart position sticker til at save den angivne del ud af kofangeren.

13. Monter Brink Connector J inklusiv den nedklapbare kontaktplade K med profil L.

14. Spænd alle bolte og møtrikker jf. tabellen.

15. Udsift elementet, der blev fjernet i trin 1 og 2, bortset fra stålkofangeren.

Rådfør for demontering og montage af dele til køretøjet arbejdsp-ladshåndbogen.

Rådfør for montage og montagemidler skitsen.

Rådfør for montage og demontering af det aftagelige kuglesystem den vedlagte montagevejledning.

BEMÆRK:

* Kontakt forhandleren i forbindelse med eventuelle påkrævede ændring(er) på køretøjet.

* Undervognsbehandlingen skal fjernes de steder hvor trækket ligger an mod bilen.

* Kontakt Deres forhandler for oplysninger om den maksimale trækraft og det tilladte kugletryk.

*** Vær forsigtig ikke at bore i ledninger-,bremse eller benzinslange**

- * Fjern plasticpropperne "om de findes" fra de punktsvejsede mçtrikker.
- * Brink er ikke ansvarlig for skade der direkte eller indirekte er forårsaget af forkert montage, herunder også iberegnet brug af forkert værktøj og anvendelse af anden montage metode og andre montage midler end de foreskrevne samt fejltolkning af den medfølgende montage vejledning.

* DENNE MONTERINGSVEJLEDNING SKAL MEDBRINGES VED SYN.

E

INSTRUCCIONES DE MONTAJE:

Antes de comenzar el montaje por favor, verifique la placa descriptiva del enganche con el fin de determinar la figura correspondiente en la reseña de montaje.

1. Desmontar las unidades de las luces traseras. Desmontar el parachoques inclusive el tope de acero del vehículo, el tope no se vuelve a utilizar.
2. Desmontar el amortiguador posterior del tubo de escape y desprender el escudo térmico.
3. Realice los agujeros E y M de parte a parte, con un diámetro de ø36 mm. Véase la figura 2
4. Retirar los tapones de goma a la altura de los puntos de sujeción. Véase la figura 3
5. Coloque el escudo térmico.
6. Esplique las parte indicadas en la fig 4.
7. Colocar el soporte A y asegurarlo en los puntos B y C, montar el conjunto sin apretar mucho, inclusive las contratuercas.
8. Colocar el soporte D y asegurarlo en los puntos E y F, montar el conjunto sin apretar mucho, inclusive las contratuercas.
9. Coloque la viga transversal G entre los soportes A y D en los puntos H y I y colóquelo todo apretando a mano.
10. Sellar con pegamento las partes indicadas (véase la fig. 5)
11. Apretar todos los tornillos y tuercas de acuerdo con los puntos de la

tabla.

12. Sierre la parte indicada del parachoques con ayuda del Smart Position Sticker de Brink.
13. Montar la Brink connector J incluida la placa de enchufe batiente k y la banda L.
14. Apretar todos los tornillos y tuercas de acuerdo con los puntos de la tabla.
15. Reemplace el elemento retirado en el paso 1 y 2 exceptuando el parachoques de acero.

Consultar para el desmontaje y montaje de piezas del vehículo el manual de instalación de taller.

Consultar el croquis para el montaje y medios de fijación.

Consultar para el montaje y desmontaje del sistema de la bola extraíble las instrucciones de montaje ntas.

N.B.:

- * Para (una) eventual(es) adaptación(es) 'del vehículo' consúltese al concesionario.
- * Si en los puntos de fijación hay una capa de betún o anti-choque hay que quitarla.
- * Consulte a su concesionario para el peso máximo de tracción y la presión de la bola admitida de su vehículo.
- * **No agujerear cable de eléctrico, tubos de freno o gasolina"**
- * Retirar, si presentes, los capuchones de plástico de las tuercas de soldadura por punto.
- * Guarde estas instrucciones junto a la documentación del vehículo después del montaje del enganche.
- * Brink no se responsabiliza por daños causados, directa o indirectamente, por un montaje incorrecto, incluyendo el uso de herramientas inadecuadas, por el uso de métodos de montaje y medios distintos a los indicados y por la interpretación incorrecta de estas instrucciones de montaje.

ISTRUZIONI PER IL MONTAGGIO:

Prima di iniziare il montaggio verificare la terghetta identificativa per determinare quale disegno, presente nelle istruzioni, è applicabile.

1. Smontare i paraurti e la barra d'acciaio dal veicolo; la barra in acciaio non dovrà più essere montata.
2. Smontare il silenziatore più esterno del tubo di scarico e staccare lo scudo termico.
3. Praticare i fori passanti E e M da $\varnothing 36$ mm. Vedi figura 2
4. Rimuovere i tappi in gomma dai punti di fissaggio. Vedi figura 3
5. Montare lo scudo termico.
6. Taglio via le parte indicate in figura 4.
7. Posizionare il sostegno A e fissarli manualmente in corrispondenza dei punti B e C, completo di contropiastre.
8. Posizionare il sostegno D e fissarli manualmente in corrispondenza dei punti E e F, completo di contropiastre.
9. Montare la traversa G tra i sostegni A e D e fissarla manualmente in corrispondenza dei punti H e I.
10. Sigillare applicando un collante sulle superfici indicate (vedi fig. 5).
11. Serrare tutti i dadi e bulloni alle coppie di serraggio indicate in tabella.
12. Usare Brink smart position sticker per segare via la sezione indicata dai paraurti.
13. Montare lo Brink ConnectorJ comprensiva il portapresa a scomparsa K e striscia L.
14. Serrare tutti i dadi e bulloni alle coppie di serraggio indicate in tabella.
15. Sostituire l'elemento rimosso durante la fase 1 e 2, ad eccezione del paraurti in acciaio.

Per lo smontaggio ed il montaggio dei componenti del veicolo consultare il manuale tecnico dell'officina.

Consultare il disegno per il montaggio ed i dispositivi di fissaggio.

Per il montaggio e lo smontaggio del sistema a sfera rimovibile, consultare le istruzioni di montaggio gate.

N.B.:

- * Per eventuali necessari adattamenti "del veicolo" si consiglia di consultare il fornitore.
- * Rimuovere lo strato di materiale isolante dai punti d'attacco.
- * Per il peso complessivo trainabile della Vostra vettura, consultate il Vostro rivenditore autorizzato.
- * **Praticando i fori, prestare attenzione a non danneggiare i cavi elettrici, i cavi del freno e i condotti del carburante.**
- * Rimuovere, se presenti, i coperchietti in plastica dai dadi di saldatura per punto.
- * Questa istruzione di montaggio deve essere allegata ai documenti del veicolo dopo l'installazione del gancio.
- * Brink non può essere ritenuta responsabile per eventuali danni direttamente o indirettamente dovuti ad un errato montaggio, intendendo con ciò anche l'uso di attrezzi non idonei e l'uso di metodi e mezzi di montaggio diversi da quelli prescritti, nonché all'errata interpretazione delle seguenti istruzioni di montaggio.

INSTRUKCJA MONTAŻU:

Przed rozpoczęciem montażu należy sprawdzić tabliczkę znamionową, aby ustalić, który z rysunków znajdujących się w instrukcji montażowej należy wykorzystać.

1. Zdemontować zespoły tylnych świateł. Zdemontować z pojazdu zderzak wraz ze stalową belką zderzakową, belka zderzakowa nie będzie ponownie używana.
2. Zdemontować ostatni tłumik rury wydechowej i poluzować płytę ter-

miczną.

3. Przewiercić otwory E i M do około $\varnothing 36$ mm. Patrz rysunek 2
4. Usunąć gumowe nakładki z punktów montażowych. Patrz rysunek 3
5. Zamontować płytę żaroodporną.
6. Pułapka zgodnie z rysunkiem 4 wskazane odcinki.
7. Umieścić wspornik A i umocować go w punktach B i C, lekko przymocować całość, wraz z płytkami zabezpieczającymi.
8. Umieścić wspornik D i umocować go w punktach E i F, lekko przymocować całość, wraz z płytkami zabezpieczającymi.
9. Zamontować poprzecznicę G między wspornikami A i D w punktach H i I, całość lekko przymocować.
10. Wypełnić kitem zaznaczone części (patrz rys.5).
11. Dokręcić wszystkie śruby i nakrętki zgodnie z tabelą.
12. Użyć naklejki smart position sticker firmy Brink, aby wyciąć zaznaczoną część ze zderzaka.
13. Zamontować Brink Connector J oraz składaną płytkę z gniazdami K i listwę L w punktach.
14. Dokręcić wszystkie śruby i nakrętki zgodnie z tabelą.
15. Wymienić element usunięty w kroku 1 i 2, za wyjątkiem stalowego zderzaka.

Co do montażu i montowania części pojazdu zapoznać się z podręcznikiem warsztatowym.

Co do montażu i środków montażowych zapoznać się ze schematem.

Co do montażu i demontażu zdejmowanej kuli zapoznać się z załączoną instrukcją montażu.

WSKAZÓWKI:

- Po przejechaniu 1000 km dokręcić wszystkie elementy skręcane.
- **Podczas ewentualnych odwiertów upewnić się czy w pobliżu nie znajdują się przewody instalacji elektrycznej, przewody hydrauliczne lub**

przewody paliwowe.

- Wszystkie ubytki powłoki lakierniczej zabezpieczyć przed korozją.
- Należy wyjąć ewentualne plastikowe zaślepki w punktach przyspawanych nakrętek.
- Stosować nakrętki oraz śruby gatunkowe dostarczone w komplecie.
- Utrzymywać kulę w czystości, oraz pamiętać o regularnym jej smarowaniu.
- Hak holowniczy zarejestrować w stacji diagnostycznej.

Zastosowanie się do powyższych wskazań gwarantuje Państwu bezpieczeństwo, niezawodność i sprawność naszego wyrobu przez cały okres jego użytkowania.

* Firma Brink nie ponosi odpowiedzialności za straty poniesione pośrednio lub bezpośrednio na skutek niewłaściwego montażu, w tym użycia niewłaściwych narzędzi i sposobów montażu niezgodnych z instrukcją, oraz niezastosowanie się do treści instrukcji.

SF

ASENNUSOHJEET:

Ennen asennusta selvitä tyypikilvestä, mikä asennusohjeen piirros koskee kyseistä autoa.

1. Irrota takavaloyksiköt. Irrota ajoneuvosta puskuri sekä teräksinen iskunvaimenninpalkki, iskunvaimenninpalkkia ei enää käytetä.
2. Irrota takimmainen pakoputken äänenvaimennin ja ota irti lämpösuojus.
3. Pora reiät E ja M kokonaan läpi noin $\varnothing 36$ mm suuruisiksi. Ks. kuva 2
4. Poista kumisuojuukset kiinnityskohdista. Ks. kuva 3
5. Kiinnitä lämpösuojus.
6. Leikkaa merkityt osa irti kuvan 4 osoittamalla tavalla.
7. Aseta kannatin A ja kiinnitä se kohtiin B ja C, kiinnitä ne kaikki löyhästi, sekä taustalevyt.
8. Aseta kannatin D ja kiinnitä se kohtiin E ja F, kiinnitä ne kaikki löyhä-

sti,sekä taustalevyt.

9. Kiinnitä poikittaispalkki G tukien A ja D väliin kohtiin H ja I, kiinnitä kaikki käsin.
10. Tiiviistä merkityt osat (ks. kuva 5).
11. Kiristä kaikki pultit ja mutterit taulukon mukaisesti.
12. Käytä Brink Smart Position Sticker-tarraa, kun sahaat merkityn osan irti puskurista.
13. Kiinnitä Brink Connector J ja siihen kiinnitetty kokoontaitettava pistosialevy K kaistaleineen L.
14. Kiristä kaikki pultit ja mutterit taulukon mukaisesti.
15. Asenna vaiheessa 1 ja 2 irrotettu osa teräspuskuria lukuun ottamatta.

Ajoneuvon osien purkamis- ja asennusohjeet, ks. työpaikalla käytetty käsikirja.

Asennus- ja kiinnitysohjeet, ks. piirros.

Irrotettavan kuulajärjestelmän asennus- ja purkamisohjeet, ks. oheinen asennusopas.

TÄRKEÄÄ:

- * "Ajoneuvoa" koskevasta mahdollisesta tarpeellisesta sovellutuksesta/sovellutuksista on kysyttävä neuvoa jälleenmyyjältä.
- * Mikäli kiinnityskohdissa on bitumi- tai tärinänestokerros, se on poistettava.
- * Auton vetämää sallittua enimmäiskuormitusta on tiedusteltava jälleenmyyjältä.
- * **Porattaessa on huolehdittava siitä, että ei jouduta kosketuksiin sähkö-, jarru- tai polttoainejohtojen kanssa.**
- * Poista, "mikäli olemassa", pistehitsausmuttereiden muovisuojukset.
- * Nämä asennusohjeet on asennuksen jälkeen säilytettävä yhdessä ajoneuvoa koskevien papereiden kanssa.
- * Brink ei ole vastuussa vioittumisesta, joka on suoraan tai epäsuoraan

aiheutunut väärästä asennuksesta samoin kuin sopimattomien työkalujen käytöstä, muiden kuin ohjeissa mainittujen asennusmenetelmien tai välineiden käytöstä sekä kyseisten asennusohjeiden väärintulkinnasta.

CZ

POKYNY K MONTÁŽI:

Před instalací je nutno zkontrolovat typový štítek, abyste zjistili, který nákrės v pokynech pro instalaci máte použít

1. Odstraňte jednotky zadních světel. Odstraňte nárazník o ocelovou nosník nárazníku z vozidla. Nosník nárazníku již nebudete potřebovat.
2. Odstraňte zadní tlumič výfuku a uvolněte tepelný kryt.
3. Vyvrtejte otvory E a M o poloměru $\varnothing 36$ mm. Viz schéma 2
4. Odstraňte jakékoliv gumové víčko z míst připojení. Viz schéma 3
5. Připevňte tepelný štít.
6. Odřízněte část viz schéma č.4.
7. Umístěte vzpěru A a připevňte ji v bodům B a C, pak připevňte celou tuto část aniž byste ji plně utáhli, tyč společně se opernými destičkami.
8. Umístěte vzpěru D a připevňte ji v bodům E a F, pak připevňte celou tuto část aniž byste ji plně utáhli, tyč společně se opernými destičkami.
9. Umístěte příčný nosník G mezi podpěry A a D k bodům H a I a utáhněte ručně tento celek
10. Svařte označené části (viz obr.5).
11. utáhněte všechny matice a šrouby kroučivou silou uvedenou v tabulce.
12. K vyříznutí označené části nárazníku použijte nálepku Brink Smart Position Sticker.
13. Nasadte Brink Connector J včetně držáku zásuvky K a pásku L.
14. utáhněte všechny matice a šrouby kroučivou silou uvedenou v tabulce.
15. Vyměňte prvek odstraněný v kroku 1 a 2 kromě ocelového nárazníku.

Před demontáží a montáží částí vozidla konzultujte montážní příručku. Montážní pokyny a metoda připevnění dle náčrtu.

Před montáží vyměnitelného systému tažné koule konzultujte montážní manuál

DŮLEŽITÉ

- * Pokud je potřeba provést na voze úpravy, obraťte se na svého prodejce.
- * Pokud je místo montáže opatřeno asfaltovým nátěrem nebo vrstvou nátěru snižující hluk, odstraňte je.
- * Pro informaci o maximálním nákladu povoleném k tažení se obraťte na svého prodejce.
- * **Při vrtání dbejte zvýšené pozornosti, zejména co se týče elektrických, brzdových a palivových kontaktů.**
- * Pokud jsou na maticích bodového svařování plastová víčka, odstraňte je.
- * Po montáži uschovejte tento manuál k ostatním dokladům vozidla.
- * Společnost Brink neodpovídá za přímé ani nepřímé škody způsobené nesprávnou montáží, včetně použití nevhodných nástrojů, použití jiných metod montáže a prostředků než uvedených a nesprávným pochopením těchto pokynů k montáži.

H

SZERELÉSI ÚTMUTATÓ:

Mielőtt rögzítené az eszközt, ellenőrizze a típusábrát, hogy a rögzítési útmutató alapján melyik ábra alkalmazandó.

1. Távolítsa el a hátsó világítótesteket. Távolítsa el a járműCEL az ütközCERudat. Az ütközCERúdra már nem lesz szükség.
2. Távolítsa el a hátsó kipufogódobot és oldja ki a hőpajzsot.
3. Fúrja ki a ø36 mm átmérőjű E és a M átmenőlyukakat. Lásd az ábrát 2
4. Távolítsa el az gumi védőfedelelet az érintkezési pontok helyén.
Lásd az ábrát 3
5. Szereljük fel a hővédő pajzsot.
6. Vágja ki a rész az 4 ábra szerint.
7. Helyezze el az A támasztékot és illessze a B és C pontokban, majd szerelje fel az egész tárgyat lazán felcsavarva, a fékpajzsokkal együtt.

8. Helyezze el az D támasztékot és illessze a E és F pontokban, majd szerelje fel az egész tárgyat lazán felcsavarva, a fékpajzsokkal együtt.
9. Illessze az G keresztartót az A és D tartók közé az H és I pontokban, majd húzza meg ujjal a rögzítéseket
10. Tömítse be a megfelelő részeket, mint azt ahogyan az 5-es ábra mutatja.
11. Szorítsa be az összes anyát és csavart a táblában feltüntetett csavarónyomatékig.
12. Használja a Brink Smart Position Sticker-t a megjelölt rész kifűrészelésére a lökhárítóból.
13. Szerelje fel a J Brink Connector az K aljzatlemezzel és a L pánttal együtt
14. Szorítsa be az összes anyát és csavart a táblában feltüntetett csavarónyomatékig.
15. Az acél lökhárító kivételével cserélje ki az 1 és 2. lépésben eltávolított elemeket.

A szétszerelés és a jármű alkatrészek összeillesztése érdekében, lásd a munkahelyi kézikönyvet.

Az összeillesztési utasítás és a csatlakozási eljárás érdekében, lásd a rajzot.

Az eltávolítható gömbrendszer összeszerelése érdekében, lásd a összeszerelési kézikönyvet.

FONTOS

- * Amennyiben a gépkocsin módosításra van szükség, kérjünk felvilágosítást kereskedCENktCEL.
- * Amennyiben a csatlakozási pontok bitumennel, vagy zajcsökkentCE anyaggal van bevonva, ezeket távolítsuk el.
- * A jármű által maximálisan vontatható megengedett teher mértékérCEL tájékozódjunk kereskedCENknél.

- * Fúrás során ügyeljünk arra, hogy elkerüljük az elektromos, a fék- és az üzemanyag-vezetékeket.
- * Amennyiben ponthegeztéssel rögzített anyákkal találkozunk, vegyük le róluk a műanyag sapkát.
- * A felszerelés után az útmutatót Cérizzük a gépjármű papírjaival együtt.
- * A Brink nem vállal felelősséget a nem megfelelő szerelésből közvetlen vagy közvetett módon következő károkért. Ez vonatkozik a nem megfelelő szerszámok használatára, a leírtaktól eltérő módszerek és eszközök alkalmazására, valamint a szerelési útmutató téves értelmezésére.

RUS РУКОВОДСТВО ДЛЯ МОНТАЖА:

Перед тем, как начинать монтаж, требуется проверить табличку с типом изделия для того, чтобы определить какую именно из иллюстраций в инструкции по установке нужно использовать.

1. Снять оба блока задних фар. Снять бампер вместе со стальным буферным брусом автомобиля; буферный брус больше не понадобится.
2. Снять последний глушитель выхлопа и теплозащитный экран.
3. Просверлить отверстия E и M диаметром $\varnothing 36$ мм насквозь. См. рисунок 2
4. удалить резиновые пробки на местах крепления. См. рисунок 3
5. Установить теплозащитный экран.
6. Вырезать обозначенные часть, как указано на рис. 4.
7. Поставить кронштейн A и прикрепить его в точках B и C, закрепив не до конца, вместе с упорными кронштейнами.
8. Поставить кронштейн D и прикрепить его в точках E и F, закрепив не до конца, вместе с упорными кронштейнами.
9. Установить поперечный брус G между опорами A и D в точках H и I, затянув крепежный материал не до конца.
10. Герметизировать обозначенные части (см. рис. 5).

11. Затянуть все болты и гайки в соответствии со значениями, указанными в таблице.
12. Воспользоваться наклейкой Brink Smart Position Sticker и выпилить указанную секцию бампера.
13. Установить Brink Connector J вместе с отводной штепсельной платой K и полосой L.
14. Затянуть все болты и гайки в соответствии со значениями, указанными в таблице.
15. Замените элемент, снятый на шаге 1 и 2, кроме стального бампера.

Для инструкций по снятию и установке деталей автомобиля, обращайтесь к руководству для работников гаражей.

Информацию о монтаже и средствах крепления вы найдете в схеме.

Для инструкций по установке и снятию съемного крюка с шаром, обращайтесь к прилагаемому руководству по ажу.

ВНИМАНИЕ:

- * Если потребуются изменения конструкции транспортного средства, следует посоветоваться с дилером автомобиля.
- * Если в точках прикрепления имеется слой битума или противощумовой материал, его следует удалить.
- * Сведения о максимально допустимой массе буксируемого прицепа Вы можете получить у дилера автомобиля.
- * **При сверлении следите за тем, чтобы не задеть электропроводку и линии тормозной цепи и подачи горючего.**
- * Удалите (если они имеются) пластмассовые затычки из приваренных гаек.
- * После монтажа крюка следует хранить настоящее руководство в комплекте с технической документацией автомобиля.

* Фирма Vitek не отвечает за ущерб, являющийся прямым или косвенным следствием неправильного монтажа, в том числе использования неподходящих инструментов и применения иного способа монтажа или других средств, чем предписано в инструкции, либо неправильного истолкования настоящей инструкции по монтажу.

-  NL Lokatie/Positie pijl
- GB Location/Position Arrow
- D Positionspfeil
- F Flèche de Position
- S Positionpil
- DK Lokaliseringspil
- E Flecha de posición
- I Freccia di posizione
- PL Strzałka położenia
- SF Paikannusnuoli
- CZ Šípka na pozici
- H Helyzetjelző nyíl
- RUS Локация / Место встречи

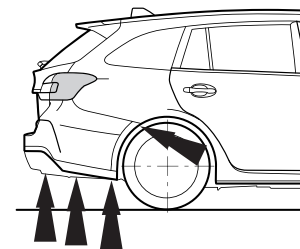
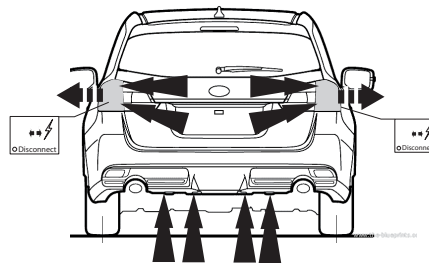
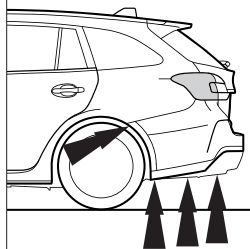

-  NL Richtingspijl
- GB Movement Arrow
- D Bewegungspfeil
- F Flèche de mouvement
- S Rørelsepil
- DK Bevægelsespil
- E Flecha de movimiento
- I Freccia di movimento
- PL Strzałka kierunku ruchu
- SF Liikesuuntanuoli
- CZ Šípka pohybu
- H Mozgásirányjelzőnyíl
- RUS Стрелка движения

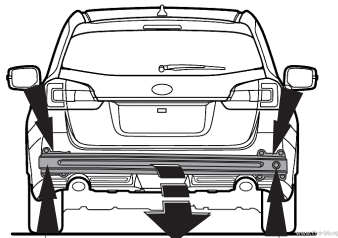
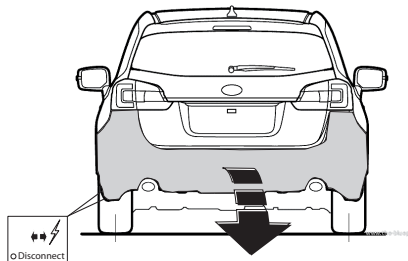
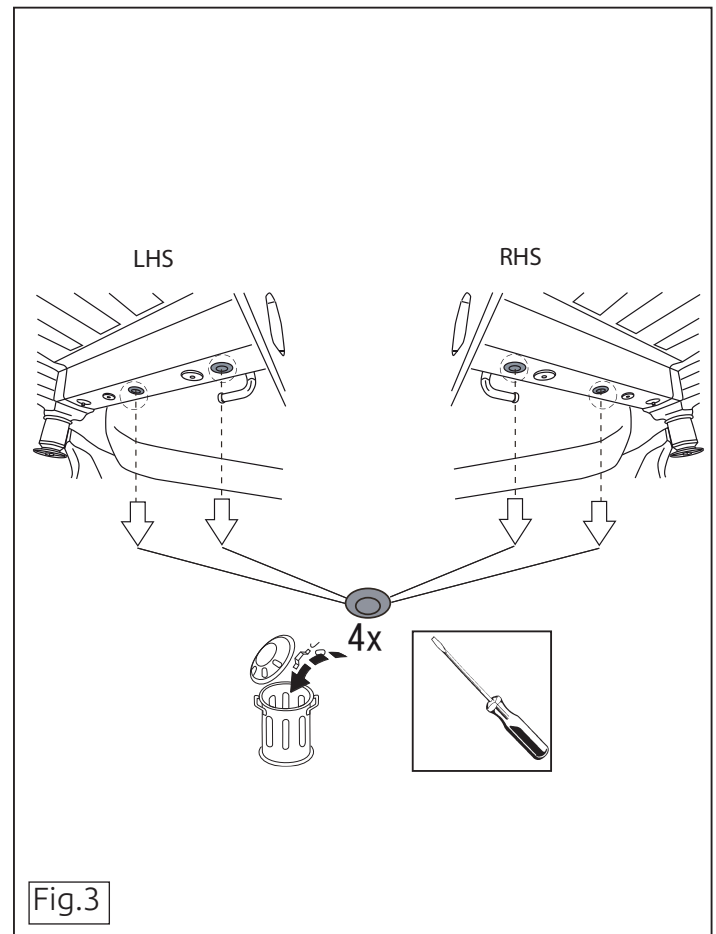
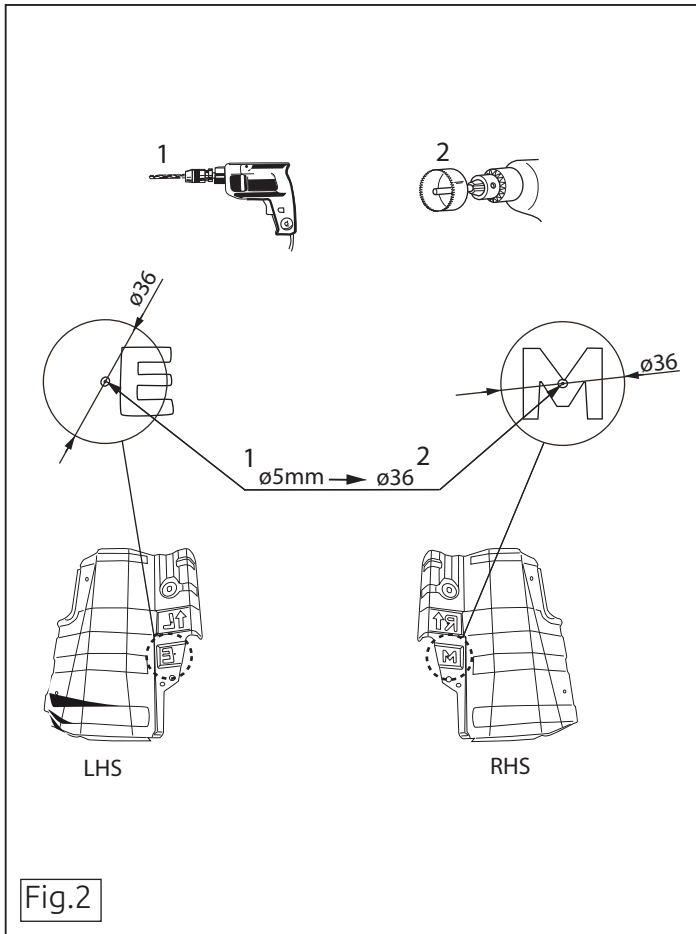

Fig.1



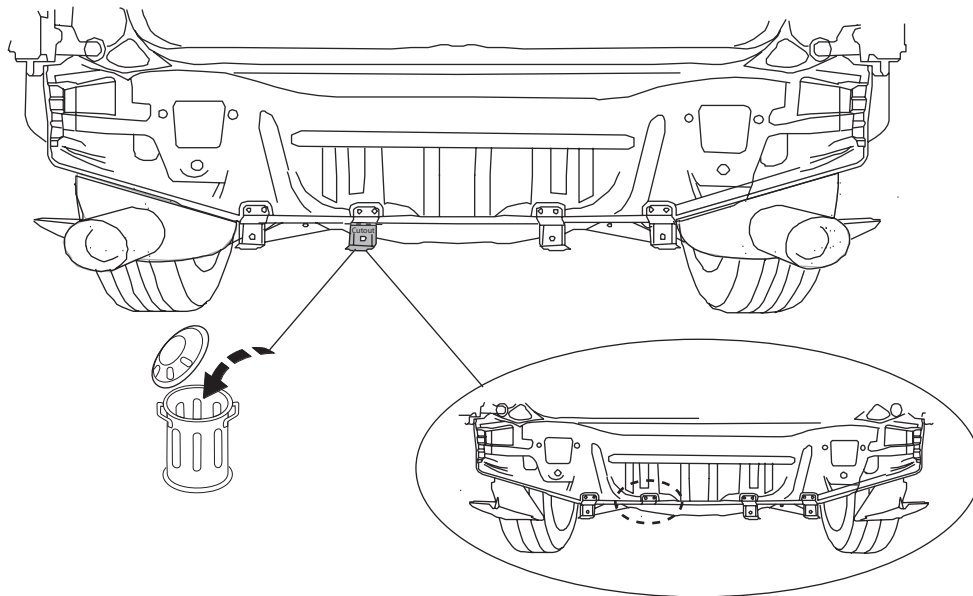
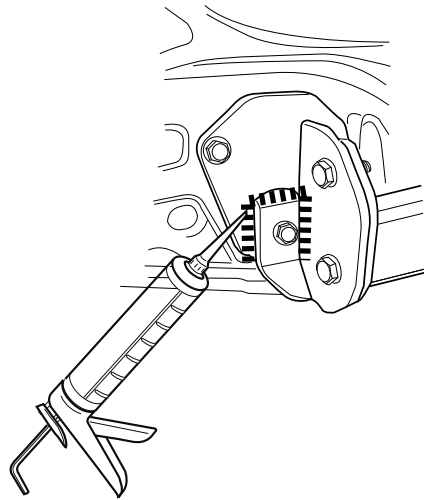

Fig.4

LHS



RHS

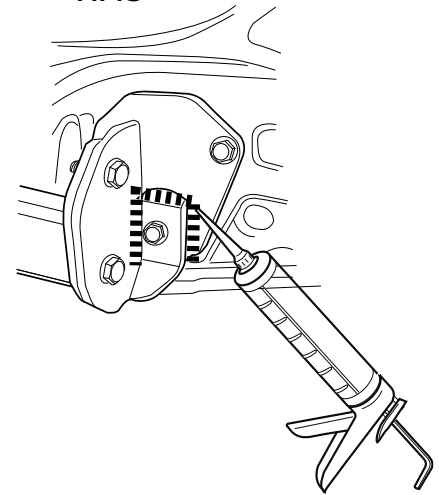

Fig.5

NL	GB	D	F	S	DK	E	I	PL	FS	CZ	H	Rus
Sjabloon	Template	Schablone	Gabarit	schablonen	skabelon	Plantilla	Sagoma	Szablon	Malline	Šablona	Sablon	Шаблон
Binnenkant bumper	Inside bumper	Innenseite Stoßstange	Intérieur du pare-chocs	Stötfångarens insida	Kofangerens inderside	Lado interior del parachoques	Lato interno del paraurti	Wewnętrzna strona zderzaka	Puskurin sisäpuolelle	Vnitř strana nárazníku	Belső lökhárító	Внутренняя сторона бампера
Buitenkant bumper	Outside bumper	Außenseite Stoßstange	Extérieur du pare-chocs	Stötfångarens utsida	Kofangerens yderside	Lado exterior del parachoques	Lato esterno del paraurti	Zewnętrzna strona zderzaka	Puskurin ulkopuolelle	Vnější strana nárazníku	Külső lökhárító	Наружная сторона бампера
Onderkant bumper	Underside bumper / Bumper edge	Unterseite Stoßstange	Dessous du pare-chocs	Stötfångarens undersida	Kofangerens undersiden	Lado inferior del parachoques	Lato inferiore del paraurti	Spód/krawędź zderzaka	Puskurin alapuolelle	Spodní strana nárazníku	Alsó lökhárító	Нижний край бампера
Midden bumper	Middle bumper	Mitte Stoßstange	Milieu du pare-chocs	Stötfångarens mitt	Kofangerens midte	Centro del parachoques	Centro del paraurti	Środek zderzaka	Puskurin keskelle	Střed nárazníku	Középső lökhárító	Средние части бампера
Links	LHS	Links	Gauche	Vänster	Venstre	Izquierdo	Sinistra	Lewy	Vasen	Levá strana	Bal	Слева
Rechts	RHS	Rechts	Droit	Höger	Højre	Derecho	Destra	Prawy	Oikea	Pravá strana	Jobb	Справа
Uitsnijden	Cut out	Ausschneiden	Découper	Klippa ut	Skære ud	Cortar	Ritagliare	Wyciąć	Leikata	Vyříznout	Kivágás	Вырез
Buiglijn	Bend line	Biegelinie	Ligne de pliage	Böjlinje	Bukke linie	Doblar línea	Linea di piega	Linia zagięcia	Taivutuslinja	Linie ohybu	Hajtási vonal	Линия изгиба
Koppelen	Connect	Verbinden	Connecter	Koppla in	Forbind	Conectar	Connettere	Połączyć	Kytkeä	Připojit	Csatlakozás	Соединить
Ontkoppelen	Disconnect	Abkuppeln	Déconnecter	Koppla från	Afbryd	Desconectar	Disconnettere	Odłączyć	Katkaista	Odpojit	Eltávolítás	Разъединить
zonder bumperklep	Without bumpercover	ohne Stoßstangenklappe	sans trappe de pare-chocs	utan täckplåt	uden dækplade i stødfangeren	sin tapa parachoques	senza copripaurti	bez osłony zderzaka	ole puskurinsa suojuslevyä	bez krytu nárazníku	nélkül lökhárító burkolat	без кожуха бампера



Smart position sticker 6149

Place on outside bumper

