

Śruba M10x90-8.8 ; Bolt  
Podkł. okr. pow. 10,5 ; Plain Washer

Śruba M10x35-8.8 ; Bolt  
Podkł. spręż. 10,2 ; Spring Washer  
Podkł. okr. pow. 10,5 ; Plain Washer

Śruba M10x30-8.8 ; Bolt  
Podkł. spręż. 10,2 ; Spring Washer  
Podkł. okr. pow. 10,5 ; Plain Washer

Śruba M10x80-8.8 ; Bolt  
Podkł. okr. 10,5 ; Plain Washer  
Podkł. spręż. 10,2 ; Spring Washer  
Nakrętka M10 ; Nut

Nakrętka M10 ; Nut

Nakrętka M10 ; Nut  
Podkł. spręż. 10,2 ; Spring Washer  
Podkł. okr. pow. 10,5 ; Plain Washer

Nakrętka M12 ; Nut  
Podkł. spręż. 12,2 ; Spring Washer  
Podkł. okr. 13 ; Plain Washer

Śruba M10x120-8.8 ; Bolt  
Podkł. okr. pow. 10,5 ; Plain Washer  
Podkł. spręż. 10,2 ; Spring Washer  
Nakrętka M10 ; Nut

Śruba M10x70-8.8 ; Bolt

Śruba M10x30-8.8 ; Bolt  
Podkł. spręż. 10,2 ; Spring Washer  
Podkł. okr. pow. 10,5 ; Plain Washer

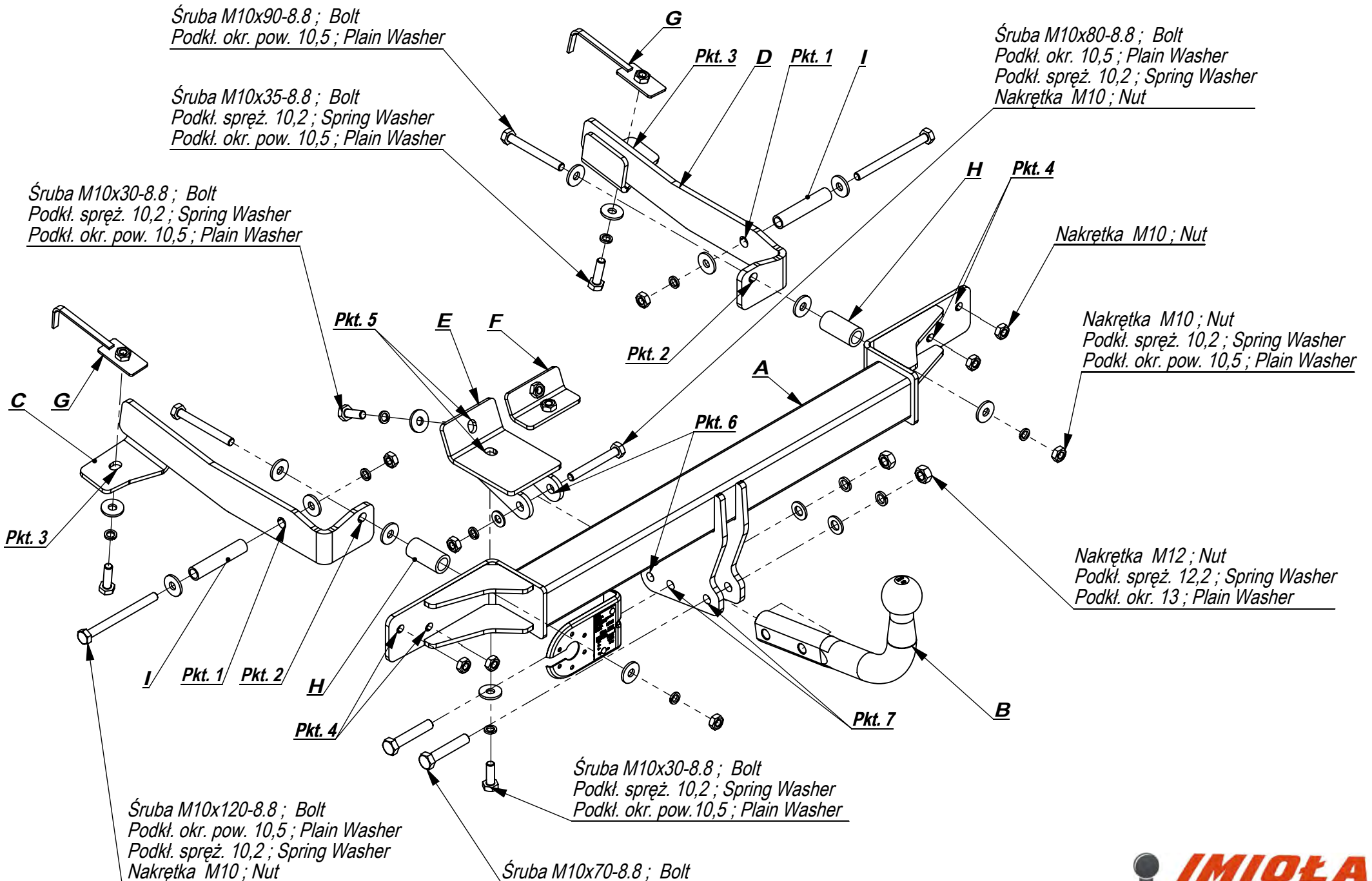

Gniazdo 7-biegunowe 12V  
z ruchomymi bolcami  
Symbol SWW 1135-812







Oznaczenie zacisku	Zacisk do łączenia przewodów	Kolory
31	do masy pojazdu	Biały , white
L	do świateł kierunku jazdy lewych	Żółty , yellow
R	do świateł kierunku jazdy prawych	zielony, green
54	do świateł hamowania	czerwony, red
58L	do świateł pozycyjnych lewych	czarny, black
58R	do świateł pozycyjnych prawych	brązowy, brown
+	tylne światła przeciwmgłowe	niebieski , blue

Moment skręcający dla śrub i nakrętek (8.8)			
Torgue settings for nuts and bolts (8.8)			
M8	25 Nm	M12	85 Nm
M10	55 Nm	M14	135 Nm
M16	195 Nm		

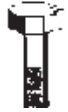
**HONDA ACCORD TOURER**  
**12/02 - 08**  
**NO CAT. H/011**

**INSTRUKCJA MONTAŻU:**  
**FITTING INSTRUCTION:**

**ZESTAW ŚRUBOWY:**  
**FASTENING MEANS:**

	-M12x70 8.8 2szt -M10x120 8.8 2szt -M10x90 8.8 2szt -M10x80 8.8 1szt -M10x35 8.8 2szt -M10x30 8.8 2szt		
	-M12 2szt -M10 9szt		-L=85 2szt -L=52 2szt
	-M12 2szt -M10 9szt		
	-M12 2szt -M10 5szt		

- Zdemontować zderzak oraz metalowe wzmocnienie (nie będzie już montowane).
- Wywiercić otwory  $\varnothing$  11 na tylnym pasie oraz w podłużnicy.
- Przyłożyć elementy C i D do wewnętrznej strony podłużnicy oraz do tylnego pasa i skręcić śrubami M10x120 8.8 (pkt 1) stosując tuleje I oraz śrubami M10x35 8.8 (pkt 3) stosując nakrętki na wysięgniku G.
- Belkę haka A przyłożyć do tylnego pasa na wystające szpilki i skręcić nakrętkami M10 oraz śrubami M10x90 8.8 (pkt 2) stosując tuleje H.
- Elementy zaczepu E i F przykręcić lekko do ucha holowniczego śrubami M10x30 8.8 (pkt 5), a następnie poprzez otwory we wspornikach kuli (pkt 6) skręcić śrubą M10x80 8.8.
- Przykręcić kulę i blachę gniazda elektrycznego śrubami M12x70 8.8 (pkt 7).
- Wyciąć w dolnej części zderzaka w jego osi fragment o wymiarach 110x50.
- Przykręcić zderzak.
- Dokręcić wszystkie śruby z momentem wg tabeli.
- Podłączyć instalację elektryczną.

- Disassemble the bumper and metal reinforcement (it will not be used any more).
- Drill the holes  $\varnothing$  11 on the rear belt and in the metal clamp.
- Put the elements C and D to the inside of the metal clamps and to the rear belt, screw with bolts M10x120 8.8 (point 1) using sleeves I and M10x35 8.8 (point 3) using nuts G.
- Put the main bar A to the rear belt on the protruding pins and screw with nuts M10 and with bolts M10x90 8.8 (point 2) using sleeves H.
- Screw slightly elements E and F to the towing eye with bolts M10x30 8.8 (point 5), next screw through the holes in the supporters of the ball (point 6) with bolt M10x80 8.8.
- Fix the ball and electric plate with bolts M12x70 8.8 (point 7).
- Cut out the fragment 110x50 in the lower part of the bumper, in its axle.
- Screw the bumper.
- Tighten all the bolts according to the torque setting- see the table.
- Connect the electric wires.

Zakład Produkcyjno Handlowo Usługowy  
96-111 Kowiesy, Chojnata 23A  
tel. (0-46) 831 73 31, fax 831 74 29  
www.hakpol.pl  
POLAND

Zaczep kulowy do samochodu:

**HONDA ACCORD TOURER**  
**12/02 - 08**

Nr katalogowy **H/011**

**KARTA GWARANCYJNA**

#### Warunki gwarancyjne i postępowanie reklamacyjne

1. Producent zobowiązuje się do wymiany wadliwego wyrobu w okresie 12 miesięcy od daty zakupu lub 24 miesięcy od daty produkcji, w terminie 14-dniowym.
2. Wymianę wadliwego wyrobu dokonuje się w miejscu zakupu lub bezpośrednio u producenta.
3. Nie podlega reklamacji gwarancyjnej zaczep kulowy, którego uszkodzenie nastąpiło:
  - a) wskutek wypadku,
  - b) wskutek nieprzestrzegania zasad prawidłowej obsługi, eksploatacji, konserwacji podanych w instrukcji.
4. Karta gwarancyjna bez daty sprzedaży, pieczęci sklepu lub warsztatu montującego, nie może służyć jako podstawa do reklamacji.
5. W skutek nie prawidłowego zamontowania zaczepu.

#### Przeznaczenie

Zaczep kulowy zamontowany do samochodu przeznaczony jest do holowania przyczep towarowych i turystycznych.

#### Warunki zamontowania

Zaczep może być zamontowany i eksploatowany w samochodzie, który posiada właściwy stan techniczny elementów podwozia, poprzez które następuje podłączenie zaczepu.

Elementy te nie mogą być uszkodzone mechanicznie ani poprzez działanie korozji.

#### WARUNKI EKSPLOATACJI

Zaczep posiada tabliczkę znamionową obowiązującą użytkownika w zakresie prawidłowego i bezpiecznego obciążenia.

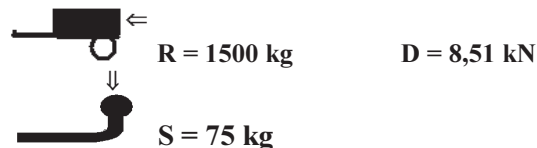

W czasie całej eksploatacji należy poszczególne elementy zaczepu utrzymywać w należyłym stanie technicznym (właściwie dokręcone elementy złączone, całość konstrukcji zabezpieczona przed działaniem korozji).

Przyczepa musi być połączona z zaczepem kulowym dodatkowym złączem o odpowiedniej wytrzymałości (łańcuch, linka z zapięciem).

#### UWAGA

Uszkodzenia mechaniczne zaczepu kulowego np. w wyniku najechania, zaczepienia przeszkodę, wykluczają dalszą eksploatację zaczepu.

Uszkodzony zaczep kulowy nie może być naprawiany.

Sprawdzić śruby mocujące zaczep kulowy po około 1000 km przebiegu eksploatacji.

Nacisk pionowy na kulę zaczepu nie może przekroczyć 75 kg.

**Po zamontowaniu zaczepu kulowego należy dokonać przeglądu na stacji diagnostycznej!**

data sprzedaży.....

nr rej poj .....

Data produkcji.....-.....  
m-c rok.

.....  
pieczęć sprzedawcy.

**e20\*94/20\*1572\*00**