





# Инструкция по установке Hyundai Santa Fe

(2012-2020)

Арт.: F.2316.002



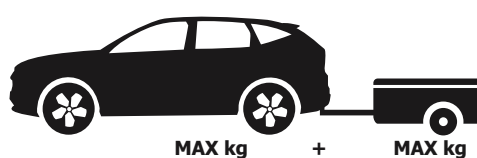





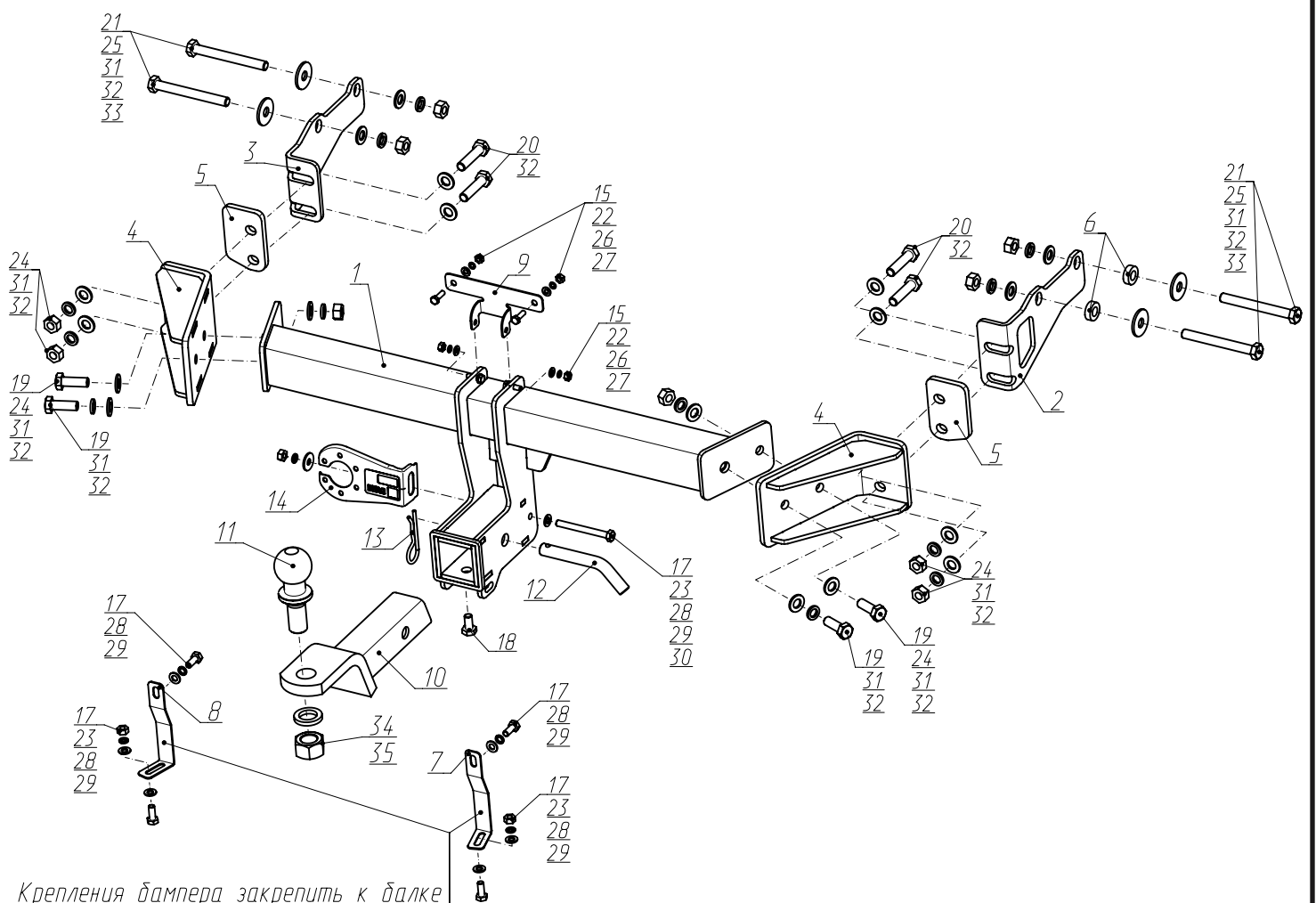
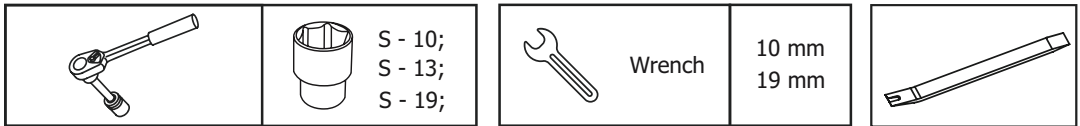



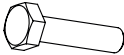
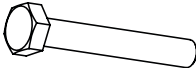



Тип шара - «Е»

	 2500 kg	 100 kg	D = 12,2 kN
$D \text{ (kN)} = \frac{\text{MAX kg} \times \text{MAX kg}}{\text{MAX kg} + \text{MAX kg}} \times 0,00981$ 	Hyundai Santa Fe (2012-2020)  <input checked="" type="checkbox"/>		

# Используемый инструмент:



<b>1</b>	x1	Балка	
<b>2</b>	x1	Кронштейн лонжерона правый	
<b>3</b>	x1	Кронштейн лонжерона левый	
<b>4</b>	x2	Кронштейн	
<b>5</b>	x2	Проставка под балку	
<b>6</b>	x2	Проставка правого кронштейна лонжерона	
<b>7</b>	x1	Крепление бампера правое	
<b>8</b>	x1	Крепление бампера левое	
<b>9</b>	x1	Кронштейн антенны	
<b>10</b>	x1	Переходник	
<b>11</b>	x1	Шар	
<b>12</b>	x1	Штифт	
<b>13</b>	x1	Шплинт	
<b>14</b>	x1	Кронштейн под розетку	
<b>15</b>	x4	Болт 6x20	
<b>16</b>	x4	Болт 8x20	
<b>17</b>	x1	Болт 8x80	
<b>18</b>	x1	Болт 10x20	
<b>19</b>	x4	Болт 12x1,25x35	

<b>20</b>	х4	Болт 12х1,25х50	
<b>21</b>	х4	Болт 12х110	
<b>22</b>	х4	Гайка 6	
<b>23</b>	х3	Гайка 8	
<b>24</b>	х6	Гайка 12х1,25	
<b>25</b>	х4	Гайка 12	
<b>26</b>	х4	∅6	
<b>27</b>	х6	∅6	
<b>28</b>	х5	∅8	
<b>29</b>	х7	∅8	
<b>30</b>	х1	∅8 увел.	
<b>31</b>	х12	∅12	
<b>32</b>	х18	∅12	
<b>33</b>	х4	∅12 увел.	
<b>34</b>	х1	Гайка 24	
<b>35</b>	х1	∅24	



**1**

Открыть заглушки и выкрутить винты заднего левого и правого фонаря



**2**

Демонтировать фонарь и снять клипсы крепления бампера, с другой стороны аналогично.

**3**



**Открутить винты крепления бампера и брызговика с левой и правой стороны автомобиля.**

**4**



**Снять клипсы крепления бампера и брызговика. После демонтировать брызговик.**

**5**



**Снять клипсы крепления бампера, пыльника и брызговика. После демонтировать брызговик и пыльник.**

**6**



**После демонтажа пыльника разъединить фишку проводки бампера и снять ответную часть фишки с крепления.**

**7**



**Снять центральные клипсы крепления бампера.**

**8**



**Открутить болты крепления усилителя заднего бампера с левой и правой стороны автомобиля.**



**9**



**Снять задний бампер в сборе с усилителем с автомобиля. Усилитель демонтировать, для дальнейшей установки усилитель не требуется. Для удобства установки ТСУ рекомендуется снять запасное колесо.**

**10**



**Снять подвес глушителя с крепления.**

**11**



На правый лонжерон установить болты М12х110 (21) с увеличенной шайбой 12 (33) и проставки правого кронштейна лонжерона (6).

**12**



Установить кронштейн лонжерона правый (2), закрепив с помощью гаек М12 (25), шайб 12 пружинных (31) и шайб 12 (32). После установить на место подвес глушителя.

**13**



Установить кронштейн лонжерона левый (3), закрепив с помощью болтов М12х110 (21), шайб 12 увел. (33), шайб 12 (32), шайб 12 пружинных (31) и гаек М12 (25).

**14**



В кронштейны через заднюю панель установить болты 12х1,25х50 (20) с шайбами 12 (32) и на болты установить проставки под балку (5).

**15**



Установить кронштейны (4) и закрепить с помощью гаек М12х1,25 (24), шайб 12 пружинных (31) и шайб 12 (32).

**16**



К кронштейнам закрепить балку (1) с помощью болтов 12х1,25х35 (19), шайб 12 пружинных (31), шайб 12 (32) и гаек М120х1,25 (24).

**17**

При наличии антенны бесключевого доступа установить кронштейн антенны (9) с помощью болтов 6x20 (15), шайб 6 пружинных (26), шайб 6 (27) и гайки М6 (22). Антенну закрепить с помощью болтов М6x20 (15), шайб 6 пружинных (26), шайб 6 (27) и гаек М6 (22).

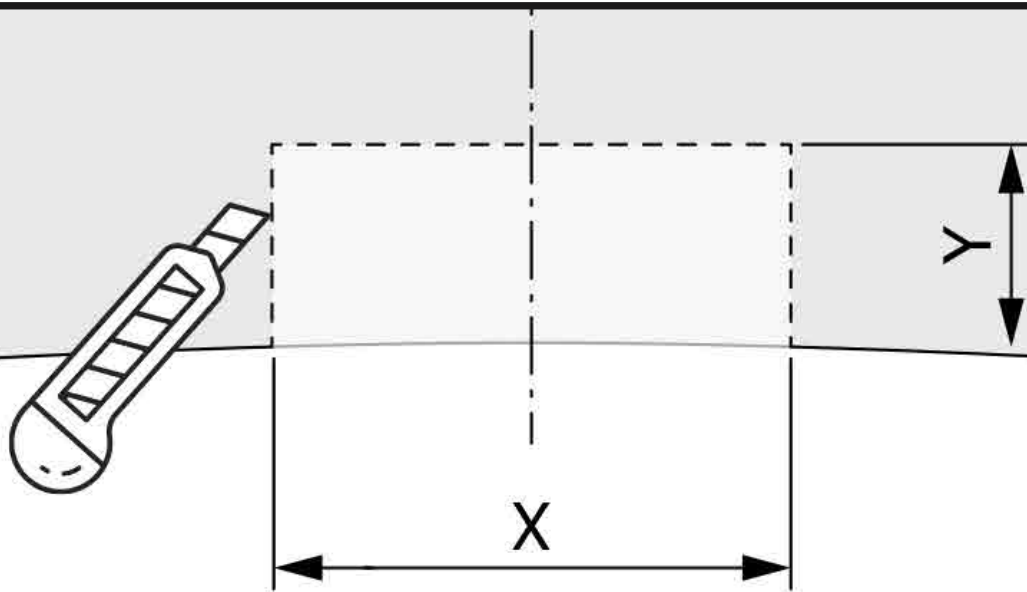
**18****2012-2018**

X=64 мм

Y=20 мм

**2018-2020**

X=64 мм

Y=35 мм

Затянуть все резьбовые соединения, сначала затянуть балку с кронштейнами, затем остальные кронштейны. Моменты затяжки: М6=10 Нм, М12=81Нм. Сделать подрез нижней части бампера согласно схеме и установить бампер в обратной последовательности.

**19**

Установить кронштейн под розетку (14) на балку (1) с помощью болта М8х80 (17), шайбы 8 (29), шайбы 8 пружин. (28), шайбы 8 увел. (30) и гайки 8 (23). Установить переходник (10), закрепив с помощью штифта (12) и шплинта (13). Зафиксировать переходник болтом М10х20 (18) - фиксацию использовать только без нагрузки. Установить на переходник шар (11), закрепив гайкой М24 (34) с шайбой 24 пружинной (35).

**20**

Установить крепления бампера (7 и 8) на балку (1) с помощью болтов М8х20 (16), шайб 8 пружинных (28), шайб 8 (29). Бампер закрепить с помощью заводских клипс или болтов М8х20 (16), шайб 8 пружинных (28), шайб 8 (29) и гаек М8 (23).

**21**



**Затянуть все резьбовые соединения. Моменты затяжки: M8=25 Нм, M12=81 Нм.**